



DEUTSCH  
FRANÇAIS  
ITALIANO  
РУССКИЙ

# KD-X262 / KD-X162 / KD-X161

---

DIGITAL-MEDIA-RECEIVER

**BEDIENUNGSANLEITUNG**

RÉCEPTEUR MULTIMÉDIA NUMÉRIQUE

**MANUEL D'INSTRUCTIONS**

RICEVITORE MULTIMEDIALE DIGITALE

**ISTRUZIONI PER L'USO**

ЦИФРОВОЙ МЕДИА-РЕСИВЕР

**ИНСТРУКЦИЯ ПО ЭКСПЛУАТАЦИИ**

JVCKENWOOD Corporation





Pb

### Entsorgung von gebrauchten elektrischen und elektronischen Geräten und Batterien

#### (anzuwenden in Ländern mit einem separaten Sammelsystem für solche Geräte)

Das Symbol (durchgestrichene Mülltonne) auf dem Produkt oder seiner Verpackung weist darauf hin, dass dieses Produkt nicht als normaler Haushaltsabfall behandelt werden darf, sondern an einer Annahmestelle für das Recycling von elektrischen und elektronischen Geräten und Batterien abgegeben werden muss. Durch Ihren Beitrag zur korrekten Entsorgung dieses Produktes schützen Sie die Umwelt und die Gesundheit Ihrer Mitmenschen.

Unsachgemässe oder falsche Entsorgung gefährden Umwelt und Gesundheit. Weitere Informationen über das Recycling dieses Produktes erhalten Sie von Ihrer Gemeinde oder den kommunalen Entsorgungsbetrieben.

Achtung: Das Zeichen „Pb“ unter dem Symbol für Batterien zeigt an, dass diese Batterie Blei enthält.

### Information sur l'élimination des anciens équipements électriques et électroniques et piles électriques (applicable dans les pays qui ont adopté des systèmes de collecte sélective)

Les produits et piles électriques sur lesquels le pictogramme (poubelle barrée) est apposé ne peuvent pas être éliminés comme ordures ménagères.

Les anciens équipements électriques et électroniques et piles électriques doivent être recyclés sur des sites capables de traiter ces produits et leurs déchets.

Contactez vos autorités locales pour connaître le site de recyclage le plus proche. Un recyclage adapté et l'élimination des déchets aideront à conserver les ressources et à nous préserver des leurs effets nocifs sur notre santé et sur l'environnement.

Remarque: Le symbole "Pb" ci-dessous sur des piles électrique indique que cette pile contient du plomb.

### Informazioni sullo smaltimento delle vecchie apparecchiature elettriche ed elettroniche e delle batterie (valide per i paesi che hanno adottato sistemi di raccolta differenziata)

I prodotti e le batterie recanti il simbolo di un cassonetto della spazzatura su ruote barrato non possono essere smaltiti insieme ai normali rifiuti di casa.

I vecchi prodotti elettrici ed elettronici e le batterie devono essere riciclati presso un'apposita struttura in grado di trattare questi prodotti e di smaltirne i loro componenti.

Per conoscere dove e come recapitare tali prodotti nel luogo a voi più vicino, contattare l'apposito ufficio comunale. Un appropriato riciclo e smaltimento aiuta a conservare la natura e a prevenire effetti nocivi alla salute e all'ambiente.

Nota: Il simbolo "Pb" sotto al simbolo delle batterie indica che questa batteria contiene piombo.



**Дата изготовления (месяц/год) находится на этикетке устройства.**

В соответствии с Законом Российской Федерации "О защите прав потребителей" срок службы (годности) данного товара "по истечении которого он может представлять опасность для жизни, здоровья потребителя, причинять вред его имуществу или окружающей среде" составляет семь (7) лет со дня производства.

Дополнительные косметические материалы к данному товару, поставляемые вместе с ним, могут храниться в течение двух (2) лет со дня его производства.

Срок службы (годности), кроме срока хранения дополнительных косметических материалов, упомянутых в предыдущих двух пунктах, не затрагивает никаких других прав потребителя, в частности, гарантийного обслуживания ЮС, которое он может получить в соответствии с законом о правах потребителя или других законов, связанных с ним.

**Условия хранения:**

Температура: от  $-30^{\circ}\text{C}$  до  $+85^{\circ}\text{C}$

Влажность: от 0% до 90%



**Konformitätserklärung in Bezug auf die RE-Vorschrift 2014/53/EU  
Konformitätserklärung in Bezug auf die RoHS-Vorschrift 2011/65/EU**

**Hersteller:**

JVC KENWOOD Corporation  
3-12, Moriya-cho, Kanagawa-ku, Yokohama-shi, Kanagawa, 221-0022, JAPAN  
**EU-Vertreter:**

JVCKENWOOD Europe B.V.  
Amsterdamseweg 37, 1422 AC UITHOORN, THE NETHERLANDS

**Déclaration de conformité se rapportant à la directive RE 2014/53/EU  
Déclaration de conformité se rapportant à la directive RoHS 2011/65/EU**

**Fabricant:**

JVC KENWOOD Corporation  
3-12, Moriya-cho, Kanagawa-ku, Yokohama-shi, Kanagawa, 221-0022, JAPAN  
**Représentants dans l'UE:**

JVCKENWOOD Europe B.V.  
Amsterdamseweg 37, 1422 AC UITHOORN, THE NETHERLANDS

**Dichiarazione di conformità alla Direttiva RE 2014/53/EU  
Dichiarazione di conformità relativa alla direttiva RoHS 2011/65/EU**

**Produttore:**

JVC KENWOOD Corporation  
3-12, Moriya-cho, Kanagawa-ku, Yokohama-shi, Kanagawa, 221-0022, JAPAN  
**Rappresentante UE:**

JVCKENWOOD Europe B.V.  
Amsterdamseweg 37, 1422 AC UITHOORN, THE NETHERLANDS

**Декларация соответствия относительно Директивы RE 2014/53/EU  
Декларация соответствия относительно Директивы RoHS 2011/65/EU**

**Производитель:**

JVC KENWOOD Corporation  
3-12, Moriya-cho, Kanagawa-ku, Yokohama-shi, Kanagawa, 221-0022, JAPAN  
**Представительство в ЕС:**

JVCKENWOOD Europe B.V.  
Amsterdamseweg 37, 1422 AC UITHOORN, THE NETHERLANDS

**English**

Hereby, JVCKENWOOD declares that the radio equipment "KD-X262/KD-X162/KD-X161" is in compliance with Directive 2014/53/EU.  
The full text of the EU declaration of conformity is available at the following internet address:  
<http://www.jvc.net/cs/car/eudoc/>

**Français**

Par la présente, JVCKENWOOD déclare que l'équipement radio « KD-X262/KD-X162/KD-X161 » est conforme à la directive 2014/53/UE.  
L'intégralité de la déclaration de conformité UE est disponible à l'adresse Internet suivante :  
<http://www.jvc.net/cs/car/eudoc/>

**Deutsch**

Hiermit erklärt JVCKENWOOD, dass das Funkgerät "KD-X262/KD-X162/KD-X161" der Richtlinie 2014/53/EU entspricht.  
Der volle Text der EU-Konformitätserklärung steht unter der folgenden Internetadresse zur Verfügung:  
<http://www.jvc.net/cs/car/eudoc/>

**Nederlands**

Hierbij verklaart JVCKENWOOD dat de radioapparatuur "KD-X262/KD-X162/KD-X161" in overeenstemming is met Richtlijn 2014/53/EU.  
De volledige tekst van de EU-verklaring van overeenstemming is te vinden op het volgende internetadres:  
<http://www.jvc.net/cs/car/eudoc/>

**Italiano**

Con la presente, JVCKENWOOD dichiara che l'apparecchio radio "KD-X262/KD-X162/KD-X161" è conforme alla Direttiva 2014/53/UE.  
Il testo integrale della dichiarazione di conformità UE è disponibile al seguente indirizzo internet:  
<http://www.jvc.net/cs/car/eudoc/>

**Español**

Por la presente, JVCKENWOOD declara que el equipo de radio "KD-X262/KD-X162/KD-X161" cumple la Directiva 2014/53/EU.  
El texto completo de la declaración de conformidad con la UE está disponible en la siguiente dirección de internet:  
<http://www.jvc.net/cs/car/eudoc/>

**Português**

Deste modo, a JVCKENWOOD declara que o equipamento de rádio "KD-X262/KD-X162/KD-X161" está em conformidade com a Diretiva 2014/53/UE.  
O texto integral da declaração de conformidade da UE está disponível no seguinte endereço de internet:  
<http://www.jvc.net/cs/car/eudoc/>

**Polska**

Niniejszym, JVCKENWOOD deklaruje, że sprzęt radiowy "KD-X262/KD-X162/KD-X161" jest zgodny z dyrektywą 2014/53/UE.  
Pełny tekst deklaracji zgodności EU jest dostępny pod adresem:  
<http://www.jvc.net/cs/car/eudoc/>

**Český**

Společnost JVCKENWOOD tímto prohlašuje, že rádiové zařízení "KD-X262/KD-X162/KD-X161" splňuje podmínky směrnice 2014/53/EU.  
Plný text EU prohlášení o shodě je dostupný na následující internetové adrese:  
<http://www.jvc.net/cs/car/eudoc/>

**Magyar**

JVCKENWOOD ezennel kijelenti, hogy a „KD-X262/KD-X162/KD-X161” rádióberendezés megfelel a 2014/53/EU irányelvnek.  
Az EU konformitási nyilatkozat teljes szövege az alábbi weboldalon érhető el:  
<http://www.jvc.net/cs/car/eudoc/>

## Svenska

Härmed försäkras JVCKENWOOD att radioutrustningen "KD-X262/KD-X162/KD-X161" är i enlighet med direktiv 2014/53/EU. Den fullständiga texten av EU-försäkran om överensstämmelse finns på följande Internetadress:  
<http://www.jvc.net/cs/car/eudoc/>

## Suomi

JVCKENWOOD julistaa täten, että radiolaite "KD-X262/KD-X162/KD-X161" on direktiivin 2014/53/EU mukainen. EU-vaatimustenmukaisuusvaatimus löytyy kokonaisuudessaan seuraavasta internet-osoitteesta:  
<http://www.jvc.net/cs/car/eudoc/>

## Slovensko

S tem JVCKENWOOD izjavlja, da je radijska oprema »KD-X262/KD-X162/KD-X161« v skladu z Direktivo 2014/53/EU. Celotno besedilo direktive EU o skladnosti je dostopno na tem spletnem naslovu:  
<http://www.jvc.net/cs/car/eudoc/>

## Slovensky

Spoločnosť JVCKENWOOD týmto vyhlasuje, že rádiové zariadenie „KD-X262/KD-X162/KD-X161“ vyhovuje smernici 2014/53/EÚ. Celý text EÚ vyhlásenia o zhode nájdete na nasledovnej internetovej adrese:  
<http://www.jvc.net/cs/car/eudoc/>

## Dansk

Herved erklærer JVCKENWOOD, at radioudstyret "KD-X262/KD-X162/KD-X161" er i overensstemmelse med Direktiv 2014/53/EU. EU-overensstemmelseserklæringen fulde ordlyd er tilgængelig på følgende internetadresse:  
<http://www.jvc.net/cs/car/eudoc/>

## Ελληνικά

Με το παρόν, η JVCKENWOOD δηλώνει ότι ο ραδιοεξοπλισμός «KD-X262/KD-X162/KD-X161» συμμορφώνεται με την Οδηγία 2014/53/ΕΕ. Το πλήρες κείμενο της δήλωσης συμμόρφωσης της ΕΕ είναι διαθέσιμο στην ακόλουθη διεύθυνση στο διαδίκτυο:  
<http://www.jvc.net/cs/car/eudoc/>

## Eesti

Käesolevaga JVCKENWOOD kinnitab, et „KD-X262/KD-X162/KD-X161” raadiovarustus on vastavuses direktiiviga 2014/53/EL. Eli vastavusdeklaratsiooni terviktekst on kättesaadav järgmisel internetiaadressil:  
<http://www.jvc.net/cs/car/eudoc/>

## Latviešu

JVCKENWOOD ar šo deklarē, ka radio aparatūra „KD-X262/KD-X162/KD-X161” atbilst direktīvas 2014/53/ES prasībām. Pilns ES atbilstības deklarācijas teksts ir pieejams šādā tīmekļa adresē:  
<http://www.jvc.net/cs/car/eudoc/>

## Lietuviškai

Šiuo JVCKENWOOD pažymi, kad radijo įranga „KD-X262/KD-X162/KD-X161” atitinka 2014/53/EB direktyvos reikalavimus. Visą EB direktyvos atitikties deklaracijos tekstą galite rasti šiuo internetiniu adresu:  
<http://www.jvc.net/cs/car/eudoc/>

## Malti

B'dan, JVCKENWOOD jiddikjara li t-tagħmir tar-radju "KD-X262/KD-X162/KD-X161" huwa konformi mad-Direttiva 2014/53/UE. It-test kollu tad-dikjarazzjoni ta' konformita' huwa disponibbli fl-indirizz intranet li ġej:  
<http://www.jvc.net/cs/car/eudoc/>

## HRVATSKI / SRPSKI JEZIK

JVCKENWOOD ovim izjavljuje da je radio oprema "KD-X262/KD-X162/KD-X161" u skladu s Direktivom 2014/53/EU. Čjeloviti tekst deklaracije Europske unije o usklađenosti dostupan je na sljedećoj internet adresi:  
<http://www.jvc.net/cs/car/eudoc/>

## ROMÂNĂ

Prin prezenta, JVCKENWOOD declară că echipamentul radio "KD-X262/KD-X162/KD-X161" este în conformitate cu Directiva 2014/53/UE. Textul integral al declarației de conformitate UE este disponibil la următoarea adresă de internet:  
<http://www.jvc.net/cs/car/eudoc/>

## БЪЛГАРСКИ

С настоящото JVCKENWOOD декларира, че радиооборудването на "KD-X262/KD-X162/KD-X161" е в съответствие с Директива 2014/53/ЕС. Пълният текст на ЕС декларацията за съответствие е достъпен на следния интернет адрес:  
<http://www.jvc.net/cs/car/eudoc/>

## Turkish

Burada, JVCKENWOOD "KD-X262/KD-X162/KD-X161" radyo ekipmanının 2014/53/AB Direktifine uygun olduğunu bildirir. AB uyumluluk deklarasyonunun tam metni aşağıdaki internet adresinde mevcuttur.  
<http://www.jvc.net/cs/car/eudoc/>

## Русский

JVCKENWOOD настоящим заявляет, что радиооборудование «KD-X262/KD-X162/KD-X161» соответствует Директиве 2014/53/EU. Полный текст декларации соответствия ЕС доступен по следующему адресу в сети Интернет:  
<http://www.jvc.net/cs/car/eudoc/>

## Українська

Таким чином, компанія JVCKENWOOD заявляє, що радіообладнання «KD-X262/KD-X162/KD-X161» відповідає Директиві 2014/53/EU. Повний текст декларації про відповідність ЕС можна знайти в Інтернеті за такою адресою:  
<http://www.jvc.net/cs/car/eudoc/>

# INHALT

VOR DER INBETRIEBNAHME	2
GRUNDLAGEN	3
ERSTE SCHRITTE	5
1 Brechen Sie die Demonstration ab	
2 Stellen Sie die Uhrzeit und das Datum ein	
3 Einstellen der grundlegenden Einstellungen	
RADIO	6
AUX	8
USB/iPod/ANDROID	8
AUDIOEINSTELLUNGEN	10
DISPLAY-EINSTELLUNGEN	13
ZUR BEZUGNAHME	14
Wartung	
Weitere Informationen	
FEHLERSUCHE	16
EINBAU/ANSCHLUSS	17
TECHNISCHE DATEN	20

# VOR DER INBETRIEBNAHME

## WICHTIG

- Um richtige Verwendung sicherzustellen, lesen Sie die Bedienungsanleitung vor der Verwendung des Produkts sorgfältig durch. Es ist besonders wichtig, dass Sie die Warnungen und Vorsichtshinweise in dieser Anleitung lesen und beachten.
- Bitte bewahren Sie die Anleitung an sicherer Stelle und griffbereit zum Nachschlagen auf.

## ▲ WARNUNG

- Bedienen Sie keine Funktion, die Ihre Aufmerksamkeit vom Straßenverkehr ablenkt.

## ▲ Vorsicht

### Lautstärkeeinstellung:

- Stellen Sie die Lautstärke so ein, dass Sie immer noch Geräusche von außerhalb des Fahrzeugs hören können, um Unfälle zu vermeiden.
- Senken Sie die Lautstärke vor dem Abspielen digitaler Tonquellen, um Beschädigung der Lautsprecher durch plötzliche Tonspitzen zu vermeiden.

### Allgemeines:

- Vermeiden Sie Verwendung des externen Geräts, wenn dieses das sichere Fahren behindern kann.
- Stellen Sie sicher, dass alle wichtigen Daten gesichert sind. Wir übernehmen keine Haftung für jeglichen Verlust aufgenommener Daten.
- Stellen Sie sicher, dass keine Metallgegenstände (wie etwa Münzen oder Werkzeuge) ins Innere des Geräts gelangen und Kurzschlüsse verursachen.

## Wie Sie diese Anleitung lesen

- Die Bedienung wird im Wesentlichen anhand der Tasten auf der Frontblende des KD-X262 und KD-X161 erläutert.
- Englischsprachige Anzeigen werden zur Erklärung verwendet. Sie können die Anzeigesprache im Menü wählen. (Seite 6)
- [XX] zeigt die gewählten Punkte an.
- (Seite XX) zeigt an, dass Bezugsinformationen auf der angegebenen Seitennummer vorhanden sind.

# GRUNDLAGEN

## Frontblende

KD-X262/KD-X162:

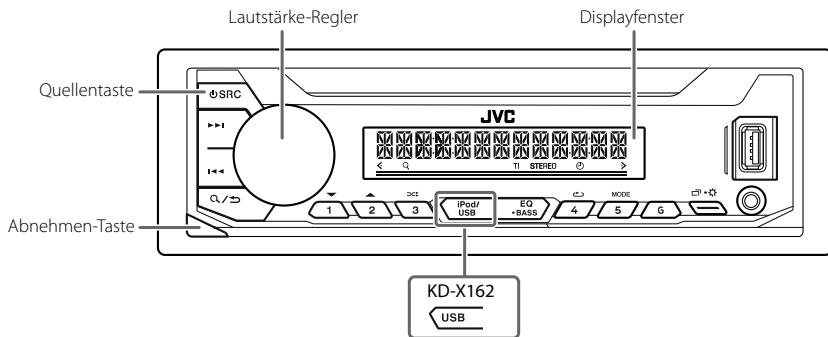

### Anbringen

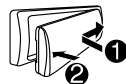

### Abnehmen

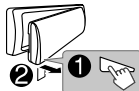

### Rücksetzen



Ihre aktuellen Voreinstellungen werden gelöscht, mit Ausnahme gespeicherter Radiosender.

### Zum

### Auf der Frontblende

Einschalten

- Drücken Sie SRC.
- Zum Ausschalten halten Sie die Taste gedrückt.

Einstellen der Lautstärke

- Drehen Sie den Lautstärke-Regler.
- Drücken Sie den Lautstärke-Regler zum Stummschalten des Tons oder zum Pausieren der Wiedergabe.
- Zum Abbrechen drücken Sie die Taste erneut. Die Lautstärke wird vor dem Stummschalten oder Pause auf den vorherigen Pegel zurückgestellt.

Quelle auswählen

- Drücken Sie SRC wiederholt.
- Drücken Sie SRC, und drehen Sie dann den Lautstärke-Regler innerhalb von 2 Sekunden.

Ändern der Display-Information

Drücken Sie wiederholt. (Seite 15)

Wählen Sie ein Element

- 1 Drehen Sie den Lautstärke-Regler zum Wählen eines Gegenstands.
- 2 Drücken Sie den Regler zum Bestätigen.

# GRUNDLAGEN

## Frontblende

KD-X161:

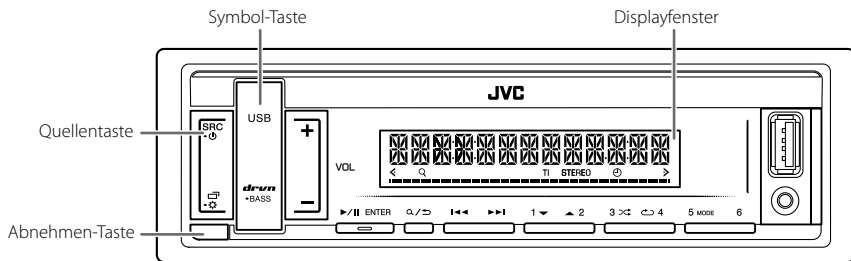

### Anbringen

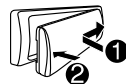

### Abnehmen

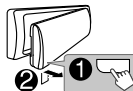

### Rücksetzen



Ihre aktuellen Voreinstellungen werden gelöscht, mit Ausnahme gespeicherter Radiosender.

### Zum

### Auf der Frontblende

Einschalten

Drücken Sie SRC-.  
• Zum Ausschalten halten Sie die Taste gedrückt.

Einstellen der Lautstärke

Drücken Sie VOL +/- .  
• Halten Sie VOL + gedrückt, um die Lautstärke kontinuierlich auf 15 zu steigern.

Drücken Sie /ENTER zum Stummschalten des Tons oder zum Pausieren der Wiedergabe.  
• Zum Abbrechen drücken Sie die Taste erneut. Die Lautstärke wird vor dem Stummschalten oder Pause auf den vorherigen Pegel zurückgestellt.

Quelle auswählen

• Drücken Sie SRC- wiederholt.  
• Drücken Sie SRC-, und drücken Sie dann VOL +/- innerhalb von 2 Sekunden.

Ändern der Display-Information

Drücken Sie wiederholt. (Seite 15)

Wählen Sie ein Element

**1** Drücken Sie VOL +/- um einen Gegenstand zu wählen.  
**2** Drücken Sie /ENTER zum Bestätigen.



# ERSTE SCHRITTE

Für das Tastenlayout auf der Frontblende siehe Seite 3 oder Seite 4.

## 1 Brechen Sie die Demonstration ab

Beim ersten Einschalten des Geräts (nach dem Zurücksetzen des Geräts), erscheint folgende Anzeige im Display:

KD-X262/KD-X162:  
"CANCEL DEMO" → "PRESS" → "VOLUME KNOB"

- 1 Drücken Sie den Lautstärke-Regler.  
[YES] ist für das ursprüngliche Setup gewählt.
- 2 Drücken Sie den Lautstärke-Regler erneut.  
"DEMO OFF" erscheint.

KD-X161:  
"CANCEL DEMO" → "PRESS ENTER"

- 1 Drücken Sie ►/IIENTER.  
[YES] ist für das ursprüngliche Setup gewählt.
- 2 Drücken Sie ►/IIENTER erneut.  
"DEMO OFF" erscheint.

## 2 Stellen Sie die Uhrzeit und das Datum ein

- 1 Halten Sie gedrückt.
- 2 Führen Sie den Vorgang 'Wählen Sie ein Element (seite 3 oder 4)' aus, um [CLOCK] zu wählen.
- 3 Führen Sie den Vorgang 'Wählen Sie ein Element (seite 3 oder 4)' aus, um die Uhrzeit einzustellen.  
[CLOCK ADJUST] → Stunde und Minute einstellen → [CLOCK FORMAT] → [12H] oder [24H]
- 4 Führen Sie den Vorgang 'Wählen Sie ein Element (seite 3 oder 4)' aus, um das Datum einzustellen.  
[DATE SET] → Tag, Monat und Jahr einstellen
- 5 Drücken Sie zum Beenden.

Zum Zurückschalten zum vorherigen Einstellelement drücken Sie .

## 3 Einstellen der grundlegenden Einstellungen

- 1 Halten Sie gedrückt.
- 2 Führen Sie den Vorgang 'Wählen Sie ein Element (seite 3 oder 4)' aus, um ein Element zu wählen (siehe folgende Tabelle).
- 3 Wiederholen Sie Schritt 2, bis der gewünschte Gegenstand gewählt oder aktiviert ist.
- 4 Drücken Sie zum Beenden.

Zum Zurückschalten zum vorherigen Einstellelement drücken Sie .

Standard: [XX]

[SYSTEM]	
[KEY BEEP]	[ON]: Aktiviert den Tastenberührungston. ; [OFF]: Deaktiviert.
[SOURCE SELECT]	
[AM SRC]*	[ON]: Aktiviert Sie AM in der Quellenwahl. ; [OFF]: Deaktiviert. (Seite 6)
[BUILT-IN AUX]*	[ON]: Aktiviert Sie AUX in der Quellenwahl. ; [OFF]: Deaktiviert. (Seite 8)
[F/W UPDATE]	
[UPDATE SYSTEM]	
[F/W UP xxxx]	[YES]: Startet die Aktualisierung der Firmware. ; [NO]: Hebt auf (Aktualisierung wird nicht ausgeführt). Einzelheiten darüber, wie Sie die Firmware aktualisieren können, besuchen Sie <a href="http://www.jvc.net/cs/car/">http://www.jvc.net/cs/car/</a> .

\* Nicht angezeigt, wenn die entsprechende Quelle gewählt ist.

[CLOCK]	
[TIME SYNC]	[ON]: Die Uhrzeit wird automatisch mit den Uhrzeit-Daten (CT) im -Daten (Uhrzeit) im FM (UKW) Radio Data System eingestellt.; [OFF]: Hebt auf.
[CLOCK DISPLAY]	[ON]: Die Uhrzeit wird im Display angezeigt, auch wenn das Gerät ausgeschaltet wird.; [OFF]: Hebt auf.
[ENGLISH]	
[РУССКИЙ]	Wählen Sie die Anzeigesprache für das Menü und die Musik-Information, wo zutreffend.
[ESPAÑOL]	Als Standard ist [ENGLISH] ausgewählt.
[FRANCAIS]	

Für das Tastenlayout auf der Frontblende siehe Seite 3 oder Seite 4.

### Suche nach einem Sender

- 1 Drücken Sie die Quelltaste wiederholt, um FM (UKW) oder AM zu wählen.
  - 2 Drücken Sie **◀◀ / ▶▶**, um einen Sender automatisch zu suchen.  
(oder)  
Halten Sie **◀◀ / ▶▶** gedrückt, bis "M" blinkt, und drücken Sie die Taste dann wiederholt, um einen Sender manuell zu suchen.
- "STEREO" leuchtet auf, wenn eine FM (UKW)-Stereosendung mit ausreichender Signalstärke empfangen wird.
  - Die Einheit schaltet automatisch auf FM (UKW)-Alarm, wenn ein Alarmsignal von einer FM (UKW)-Sendung empfangen wird.

### Einstellungen im Speicher

Sie können bis zu 18 Sender für FM (UKW) und 6 Sender für AM speichern.

#### ■ Speichern eines Senders

Während des Hörens eines Senders...

Halten Sie eine der Zifferntasten (1 bis 6) gedrückt.

- (oder)
- 1 Halten Sie die folgende Taste gedrückt, bis "PRESET MODE" blinkt.  
KD-X262/KD-X162: Lautstärke-Regler  
KD-X161: **▶/||ENTER**
  - 2 Führen Sie den Vorgang "Wählen Sie ein Element (seite 3 oder 4)" aus, um eine Festsendernummer zu wählen.  
"MEMORY" wird angezeigt, wenn der Sender gespeichert ist.

#### ■ Wählen Sie einen gespeicherten Sender aus

Drücken Sie eine der Zifferntasten (1 bis 6).

- (oder)
- 1 Drücken Sie **Q/↵**.
  - 2 Führen Sie den Vorgang "Wählen Sie ein Element (seite 3 oder 4)" aus, um eine Festsendernummer zu wählen.

## Andere Einstellungen

- 1 Halten Sie gedrückt.
- 2 Führen Sie den Vorgang 'Wählen Sie ein Element (seite 3 oder 4)' aus, um ein Element zu wählen (siehe folgende Tabelle).
- 3 Wiederholen Sie Schritt 2, bis der gewünschte Gegenstand gewählt/aktiviert ist, oder folgen Sie den Anweisungen auf dem gewählten Gegenstand.
- 4 Drücken Sie zum Beenden.

Zum Zurückschalten zum vorherigen Einstellelement drücken Sie .

Standard: **[XX]**

## [TUNER SETTING]

**[RADIO TIMER]** Schaltet das Radio zu einer spezifischen Zeit ein, ungeachtet der aktuellen Quelle.

- 1 **[ONCE]**/**[DAILY]**/**[WEEKLY]**/**[OFF]**: Wählen Sie, wie oft der Timer eingeschaltet wird.
- 2 **[FM]**/**[AM]**: Quelle auswählen.
- 3 **[01]** bis **[18]** (für FM)/**[01]** bis **[06]** (für AM): Wählen Sie den Festsender.
- 4 Stellen Sie den Tag\*1 und die Zeit der Aktivierung ein.  
 leuchtet auf, wenn der Vorgang fertig ist.

Radio Timer wird in den folgenden Fällen nicht aktiviert.

- Das Gerät ist ausgeschaltet.
- **[OFF]** ist für **[AM SRC]** in **[SOURCE SELECT]** gewählt, nachdem Radio Timer für AM gewählt wurde. (Seite 5)

**[SSM]** **[SSM 01–06]**/**[SSM 07–12]**/**[SSM 13–18]**: Automatische Voreinstellung von bis zu 18 Sendern für FM (UKW). "SSM" hört zu blinken auf, wenn die ersten 6 Sender gespeichert sind. Wählen Sie **[SSM 07–12]**/**[SSM 13–18]** zum Speichern der folgenden 12 Sender.

**[LOCAL SEEK]** **[ON]**: Sucht nur FM (UKW)-Sender mit gutem Empfang. ; **[OFF]**: Hebt auf.  
 • Die vorgenommenen Einstellungen gelten nur für die gewählte Quelle/den gewählten Sender. Wenn Sie die Quelle/den Sender gewechselt haben, müssen Sie die Einstellungen erneut vornehmen.

<b>[IF BAND]</b>	<b>[AUTO]</b> : Steigert die Tuner-Empfindlichkeit, um Störgeräusche von benachbarten FM (UKW)-Sendern zu verringern. (Stereo-Effekt kann verlorengehen). ; <b>[WIDE]</b> : Ist Interferenz von benachbarten FM (UKW)-Sendern ausgesetzt, aber die Klangqualität wird nicht verringert, und der Stereoeffekt wird bewahrt.
<b>[MONO SET]</b>	<b>[ON]</b> : Verbessert den FM (UKW)-Empfang, aber der Stereoeffekt geht verloren. ; <b>[OFF]</b> : Hebt auf.
<b>[NEWS SET]*2</b>	<b>[ON]</b> : Das Gerät schaltet kurzzeitig auf das Nachrichtenprogramm, falls verfügbar. ; <b>[OFF]</b> : Hebt auf.
<b>[REGIONAL]*2</b>	<b>[ON]</b> : Schaltet auf einen anderen Sender in der spezifischen Region nur mit der "AF"-Steuerung. ; <b>[OFF]</b> : Hebt auf.
<b>[AF SET]*2</b>	<b>[ON]</b> : Sucht automatisch einen anderen Sender auf, der das gleiche Programm im gleichen Radio Data System-Netzwerk sendet und einen besseren Empfang aufweist, falls der aktuelle Empfang schlecht ist. ; <b>[OFF]</b> : Hebt auf.
<b>[TI]*2</b>	<b>[ON]</b> : Erlaubt es, das Gerät kurzzeitig auf Verkehrsinformation schalten, wenn verfügbar ("TI" leuchtet auf), während alle Quellen gehört werden ausgenommen auf AM. ; <b>[OFF]</b> : Hebt auf.
<b>[PTY SEARCH]*2</b>	Wählen Sie einen PTY-Code (siehe unten). Wenn ein Sender eine Sendung mit dem PTY-Code ausstrahlt, den Sie gewählt haben, wird dieser Sender eingestellt.

\*1 Nur wählbar, wenn **[ONCE]** oder **[WEEKLY]** in Schritt 1 gewählt wurde.

\*2 Nur wählbar, wenn die Quelle FM (UKW) ist.

## PTY-Code

**[NEWS]**, **[AFFAIRS]**, **[INFO]**, **[SPORT]**, **[EDUCATE]**, **[DRAMA]**, **[CULTURE]**, **[SCIENCE]**, **[VARIED]**, **[POP M]** (Musik), **[ROCK M]** (Musik), **[EASY M]** (Musik), **[LIGHT M]** (Musik), **[CLASSICS]**, **[OTHER M]** (Musik), **[WEATHER]**, **[FINANCE]**, **[CHILDREN]**, **[SOCIAL]**, **[RELIGION]**, **[PHONE IN]**, **[TRAVEL]**, **[LEISURE]**, **[JAZZ]**, **[COUNTRY]**, **[NATION M]** (Musik), **[OLDIES]**, **[FOLK M]** (Musik), **[DOCUMENT]**

# AUX

## Vorbereitung:

Sie können Musik von einem tragbaren Audioplayer über die AUX-Eingangsbuchse hören.

- Wählen Sie **[ON]** für **[BUILT-IN AUX]** in **[SOURCE SELECT]**. (Seite 5)

## Beginnen Sie zu hören

- 1 Schließen Sie einen tragbaren Audioplayer (im Handel erhältlich) an.  
KD-X262/KD-X162:

3,5-mm-Stereo-Minstecker mit "L"-förmigem Anschluss  
(im Handel erhältlich)

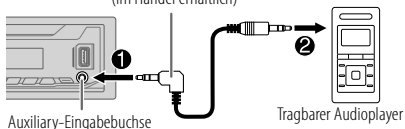

KD-X161:

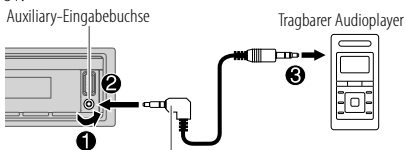

3,5-mm-Stereo-Minstecker mit "L"-förmigem Anschluss  
(im Handel erhältlich)

- 2 Drücken Sie die Quell Taste wiederholt, um AUX zu wählen.
- 3 Schalten Sie den tragbaren Audioplayer ein und starten Sie die Wiedergabe.



Verwenden Sie einen 3-adrigen Stereo-Minstecker für optimale Audioausgabe.

# USB/iPod/ANDROID

## Starten Sie die Wiedergabe

Die Quelle schaltet automatisch um, und die Wiedergabe startet.

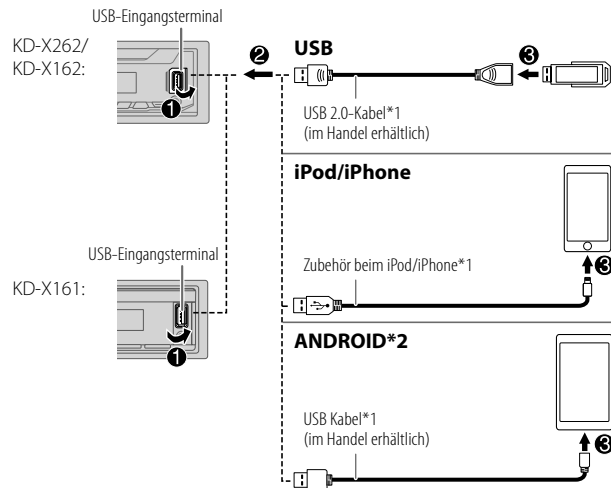

\*1 Lassen Sie bei Nichtgebrauch nicht das Kabel im Auto liegen.

\*2 Steuern Sie das Android-Gerät vom Android-Gerät selber über andere im Android-Gerät installierte Media-Player-Anwendungen.

## USB/iPod/ANDROID

Für das Tastenlayout auf der Frontblende siehe Seite 3 oder Seite 4.

### Wählbare Quellen:

KD-X262: USB/iPod/ANDROID  
KD-X162/KD-X161: USB/ANDROID

- Zum direkten Wählen der USB/iPod/ANDROID-Quelle drücken Sie iPod/USB oder USB.

Zum	Auf der Frontblende
Vorspulen/Rückspule*3	Halten Sie <b>◀◀</b> / <b>▶▶</b> gedrückt.
Auswählen einer Datei	Drücken Sie <b>◀◀</b> / <b>▶▶</b> .
Auswählen eines Ordners*4	Drücken Sie <b>2▲</b> / <b>1▼</b> .
Wiederholte Wiedergabe*3*5	Drücken Sie <b>4↻</b> wiederholt. <b>[TRACK REPEAT]/[FOLDER REPEAT]/[ALL REPEAT]</b> : MP3/WMA/WAV/ FLAC-Datei <b>[ONE REPEAT]/[ALL REPEAT]/[REPEAT OFF]</b> : iPod
Zufallswiedergabe*3*5	Drücken Sie <b>3↻</b> wiederholt. <b>[FOLDER RANDOM]/[ALL RANDOM]/[RANDOM OFF]</b> : MP3/WMA/WAV/ FLAC-Datei <b>[SONG RANDOM]/[ALL RANDOM]/[RANDOM OFF]</b> : iPod

\*3 Gilt nicht für ANDROID.

\*4 Dies funktioniert nicht bei iPod/ANDROID.

\*5 Bei iPod: Trifft nur zu, wenn **[HEAD MODE]** gewählt ist.

### Wählen Sie das Musiklaufwerk

Während USB als Quelle gewählt ist, drücken Sie **5MODE** wiederholt.

Im folgenden Laufwerk gespeicherte Titel werden abgespielt.

- Wählen Sie internen oder externen Speicher für ein Smartphone (Massenspeicherklasse).
- Gewähltes Laufwerk bei Gerät mit mehreren Laufwerken.

### Wählen Sie den Steuermodus

Während iPod als Quelle gewählt ist, drücken Sie **5MODE** wiederholt.

**[HEAD MODE]**: Steuern Sie den iPod von dieser Einheit.

**[IPHONE MODE]**: Steuern Sie den iPod mit dem iPod selber. Sie können aber weiterhin Wiedergabe/Pause, Datei-Überspringen, Vorspulen oder Zurückspulen von Dateien von dieser Einheit steuern.

### Auswählen einer Datei aus einem Ordner/einer Liste

Beim iPod nur gültig, wenn [HEAD MODE] gewählt ist. (Seite 9)

- 1 Drücken Sie **Q/↵**.
- 2 Führen Sie den Vorgang "Wählen Sie ein Element (seite 3 oder 4) aus, um eine(n) Ordner/Liste zu wählen.
- 3 Führen Sie den Vorgang "Wählen Sie ein Element (seite 3 oder 4) aus, um eine Datei zu wählen.

#### Schnellsuche (gilt nur für USB-Quelle)

Wenn Sie viele Dateien haben, können Sie diese schnell durchsuchen.

Führen Sie den folgenden Vorgang aus, um die Liste schnell zu durchsuchen.

KD-X262/KD-X162: Drehen Sie den Lautstärke-Regler schnell

KD-X161: Halten Sie VOL +/- gedrückt

#### Alphabetische Suche (gilt nur für iPod-Quelle)

Sie können eine Datei anhand des Anfangsbuchstabens suchen.

Drücken Sie **2▲ / 1▼** oder drehen Sie den Lautstärke-Regler schnell, um das gewünschte Zeichen (A bis Z, 0 bis 9, OTHERS) zu wählen.

- Wählen Sie "OTHERS", wenn das erste Zeichen nicht A bis Z, 0 bis 9 ist.

- Zum Zurückschalten zum vorherigen Einstellelement drücken Sie **Q/↵**.
- Zum Abbrechen halten Sie **Q/↵** gedrückt.

Für das Tastenlayout auf der Frontblende siehe Seite 3 oder Seite 4.

### Wählen Sie einen Vorwahl-Equalizer direkt (für KD-X262/KD-X162)

Drücken Sie EQ-BASS wiederholt.

(oder)

Drücken Sie EQ-BASS, und drehen Sie dann den Lautstärke-Regler innerhalb von 5 Sekunden.

Vorwahl-Equalizer:

[FLAT] (Standard)/[DRVN 3]/[DRVN 2]/[DRVN 1]/[HARD ROCK]/[HIP HOP]/[JAZZ]/[POP]/[R&B]/[TALK]/[USER]/[VOCAL BOOST]/[BASS BOOST]/[CLASSICAL]/[DANCE]

- Der Drive-Equalizer ([DRVN 3]/[DRVN 2]/[DRVN 1]) hebt spezifische Frequenzen an, um Störgeräusche von außerhalb des Fahrzeugs oder Laufgeräusche der Reifen zu verringern.

### Wählen Sie einen Drive-Equalizer direkt (für KD-X161)

Der Drive-Equalizer hebt spezifische Frequenzen an, um Störgeräusche von außerhalb des Fahrzeugs oder Laufgeräusche der Reifen zu verringern.

Drücken Sie drvn-BASS wiederholt.

Drive Equalizer: [DRVN 3] (standard)/[DRVN 2]/[DRVN 1]

### Speichern Ihre eigenen Klangeinstellungen

- 1 Halten Sie die folgende Taste gedrückt, um auf [EASY EQ]-Suche zu schalten.

KD-X262/KD-X162: EQ-BASS

KD-X161: drvn-BASS

- 2 Führen Sie den Vorgang "Wählen Sie ein Element (seite 3 oder 4) aus, um die Einstellung vorzunehmen.

Siehe [EASY EQ] (Seite 11) bezüglich der Einstellung, und das Ergebnis wird unter [USER] gespeichert.

- Zum Zurückschalten zum vorherigen Einstellelement drücken Sie **Q/↵**.
- Drücken Sie die folgende Taste zum Beenden.

KD-X262/KD-X162: EQ-BASS

KD-X161: drvn-BASS

# AUDIOEINSTELLUNGEN

## Andere Einstellungen

- 1 Halten Sie gedrückt.
- 2 Führen Sie den Vorgang 'Wählen Sie ein Element (seite 3 oder 4)' aus, um ein Element zu wählen (siehe folgende Tabelle).
- 3 Wiederholen Sie Schritt 2, bis der gewünschte Gegenstand gewählt/aktiviert ist, oder folgen Sie den Anweisungen auf dem gewählten Gegenstand.
- 4 Drücken Sie zum Beenden.

Zum Zurückschalten zum vorherigen Einstellelement drücken Sie .

Standard: **[XX]**

### [EQ SETTING]

#### [PRESET EQ]

Wählt einen Vorwahl-Equalizer, der für das Musikgenre geeignet ist.

- Wählen Sie [USER], um die in [EASY EQ] oder [PRO EQ] vorgenommenen Einstellungen zu verwenden.

[FLAT]/[DRVN 3]/[DRVN 2]/[DRVN 1]/[HARD ROCK]/[HIP HOP]/  
[JAZZ]/[POP]/[R&B]/[TALK]/[USER]/[VOCAL BOOST]/[BASS BOOST]/  
[CLASSICAL]/[DANCE]

#### [EASY EQ]

Justieren Ihre eigenen Klangeinstellungen.

- Die Einstellungen werden unter [USER] in [PRESET EQ] gespeichert.
- Die vorgenommenen Einstellungen können die aktuellen Einstellungen von [PRO EQ] beeinflussen.

[SUB.W SP]\*1\*2: [00] bis [+06] (Standard: [+03])  
[SUB.W]\*1\*3: [-08] bis [+08] [00]  
[BASS]: [LVL-06] bis [LVL+06] [LVL 00]  
[MID]: [LVL-06] bis [LVL+06] [LVL 00]  
[TRE]: [LVL-06] bis [LVL+06] [LVL 00]

#### [PRO EQ]

Justieren Ihre eigenen Klangeinstellungen.

- Die Einstellungen werden unter [USER] in [PRESET EQ] gespeichert.
- Die vorgenommenen Einstellungen können die aktuellen Einstellungen von [EASY EQ] beeinflussen.

1 [BASS]/[MIDDLE]/[TREBLE]: Wählen Sie einen Klangton.

2 Stellen Sie die Klangelemente des gewählten Klangtons ein.

[BASS] Frequenz : [60HZ]/[80HZ]/[100HZ]/[200HZ]  
Pegel : [LVL-06] bis [LVL+06]  
Q : [Q1.0]/[Q1.25]/[Q1.5]/[Q2.0]  
(Standard : [80HZ]/[LVL 00]/[Q1.0])

[MIDDLE] Frequenz : [0.5KHZ]/[1.0KHZ]/[1.5KHZ]/[2.5KHZ]  
Pegel : [LVL-06] bis [LVL+06]  
Q : [Q0.75]/[Q1.0]/[Q1.25]  
(Standard : [1.0KHZ]/[LVL 00]/[Q1.25])

[TREBLE] Frequenz : [10.0KHZ]/[12.5KHZ]/[15.0KHZ]/[17.5KHZ]  
Pegel : [LVL-06] bis [LVL+06]  
Q : [Q FIX]  
(Standard : [10.0KHZ]/[LVL 00]/[Q FIX])

### [AUDIO CONTROL]

#### [BASS BOOST]

[LEVEL +01] bis [LEVEL +05] ([LEVEL +01]): Wählt Ihren bevorzugten Bass-Boost-Pegel.; [OFF]: Hebt auf.

#### [LOUDNESS]

[LEVEL 01]/[LEVEL 02]: Verstärkt niedrige oder hohe Frequenzen, um eine gute Klangwirkung auch bei niedriger Lautstärke zu erhalten.; [OFF]: Hebt auf.

#### [SUB.W LEVEL]\*1

[SPK-OUT]\*2 [SUB.W 00] bis [SUB.W +06] ([SUB.W +03]): Stellt den Ausgangspegel des über Lautsprecherleitung angeschlossenen Subwoofers ein. (Seite 19)

[PRE-OUT]\*3 [SUB.W -08] bis [SUB.W +08] ([SUB.W 00]): Stellt den Ausgangspegel des an die Line-Out-Anschlüsse (REAR/SW) über einen externen Verstärker angeschlossenen Subwoofers ein. (Seite 19)

\*1, \*2, \*3: (seite 12)

## AUDIOEINSTELLUNGEN

[SUBWOOFER SET]*3	[ON]: Schaltet den Subwoofer-Ausgang ein.; [OFF]: Hebt auf.
[SUBWOOFER LPF]*1	[FRQ THROUGH]: Alle Signale werden zum Subwoofer gesendet.; [FRQ 55HZ]/[FRQ 85HZ]/[FRQ 120HZ]: Audiosignale mit niedrigeren Frequenzen als 55 Hz/85 Hz/120 Hz werden zum Subwoofer geleitet.
[SUB.W PHASE]*1*4	[REVERSE] (180°)/[NORMAL] (0°): Wählt die Phase des Subwoofer-Ausgangs so, dass sie dem Lautsprecher-Ausgang für optimale Leistung entspricht.
[FADER]	[POSITION R06] bis [POSITION F06] ([POSITION 00]): Stellen Sie die Ausgangsbalance zwischen vorderen und hinteren Lautsprechern ein.
[BALANCE]*5	[POSITION L06] bis [POSITION R06] ([POSITION 00]): Stellen Sie die Ausgangsbalance zwischen linken und rechten Lautsprechern ein.
[VOLUME ADJUST]	[LEVEL -15] bis [LEVEL +06] ([LEVEL 00]): Nehmen Sie die Vorwahl des anfänglichen Lautstärkepegels für jede Quelle in Bezug auf den FM (UKW)-Lautstärkepegel vor. (Vor der Einstellung wählen Sie eine anzupassende Quelle aus. "VOL ADJ FIX" erscheint im Display, wenn FM (UKW) gewählt ist.)
[AMP GAIN]	[LOW POWER]: Beschränkt den maximalen Lautstärkepegel auf 25. (Wählen Sie dies, wenn die Maximalleistung jedes Lautsprechers weniger als 50 W beträgt, um Schäden an den Lautsprechern zu verhindern.); [HIGH POWER]: Der maximale Lautstärkepegel ist 35.
[D.T.EXPANDER] (Digital Track Expander)	[ON]: Erzeugt realistischen Klang, indem die Hochfrequenzkomponenten kompensiert und die Anstiegszeit der Wellenform, die bei der Audiodaten-Kompression verloren gehen, wiederhergestellt werden.; [OFF]: Hebt auf.
[SPK/PRE OUT]	Wählen Sie je nach der Art des Lautsprecheranschlusses die geeignete Einstellung, um den gewünschten Ausgang zu erhalten. (Siehe "Lautsprecher-Ausgangseinstellungen".)

\*1 Wird nur angezeigt, wenn [SUBWOOFER SET] auf [ON] gestellt ist.

\*2 Wird nur angezeigt, wenn [SPK/PRE OUT] auf [SUB.W/SUB.W] gestellt ist.

\*3 Wird nur angezeigt, wenn [SPK/PRE OUT] auf [REAR/SUB.W] oder [SUB.W/SUB.W] gestellt ist.

\*4 Nur wählbar, wenn eine andere Einstellung als [FRQ THROUGH] für [SUBWOOFER LPF] gewählt ist.

\*5 Die Einstellung kann nicht den Subwoofer-Ausgang beeinflussen.

### Lautsprecher-Ausgangseinstellungen [SPK/PRE OUT]

Wählen Sie die Ausgangseinstellung für die Lautsprecher [SPK/PRE OUT], basierend auf der Art des Lautsprecheranschlusses.

#### Anschluss über Line-Out-Buchsen

Für Verbindungen über einen externen Verstärker. (Seite 19)

Einstellung auf [SPK/PRE OUT]	Audiosignal über Line-Out-Anschluss	
	REAR/SW	
[REAR/REAR]	Hinterer Lautsprecherausgang	
[REAR/SUB.W] (Standard)	Subwoofer-Ausgang	
[SUB.W/SUB.W]	Subwoofer-Ausgang	

#### Anschluss über Lautsprecherkabel

Sie können auch die Lautsprecher anschließen, ohne einen externen Verstärker zu verwenden, und weiterhin in der Lage sein, den Subwoofer-Ausgang mit diesen Einstellungen zu genießen. (Seite 19)

Einstellung auf [SPK/PRE OUT]	Audiosignal über hintere Lautsprecherleitung	
	L (links)	R (rechts)
[REAR/REAR]	Hinterer Lautsprecherausgang	Hinterer Lautsprecherausgang
[REAR/SUB.W]	Hinterer Lautsprecherausgang	Hinterer Lautsprecherausgang
[SUB.W/SUB.W]	Subwoofer-Ausgang	(Stummschaltung)

Wenn [SUB.W/SUB.W] gewählt ist:

- [FRQ 120HZ] ist in [SUBWOOFER LPF] gewählt, und [FRQ THROUGH] steht nicht zur Verfügung.
- [POSITION R01] ist in [FADER] gewählt, und der Wahlbereich ist [POSITION R06] bis [POSITION 00].



# DISPLAY-EINSTELLUNGEN

Zonen-Identifikation für Helligkeitseinstellungen

KD-X262/  
KD-X162:

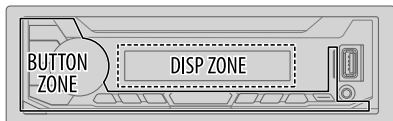

KD-X161:

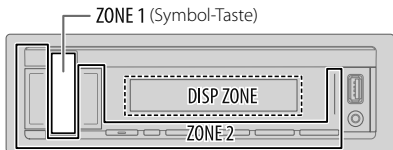

Zonen-Identifikation für Farbeinstellungen

KD-X161:

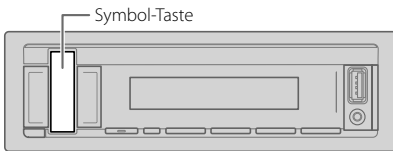

- 1 Halten Sie gedrückt.
- 2 Führen Sie den Vorgang 'Wählen Sie ein Element (seite 3 oder 4)' aus, um ein Element zu wählen (siehe folgende Tabelle).
- 3 Wiederholen Sie Schritt 2, bis der gewünschte Gegenstand gewählt/aktiviert ist, oder folgen Sie den Anweisungen auf dem gewählten Gegenstand.
- 4 Drücken Sie zum Beenden.

Zum Zurückschalten zum vorherigen Einstellelement drücken Sie

Standard: [XX]

## [DISPLAY]

### [DIMMER]

Blenden Sie die Beleuchtung ab.

[OFF]: Die Abblendung ist ausgeschaltet. Die Helligkeit wechselt auf [DAY]-Einstellung um.

[ON]: Die Abblendung ist eingeschaltet. Die Helligkeit wechselt auf [NIGHT]-Einstellung um.

(Siehe "[BRIGHTNESS]" unten.)

[DIMMER TIME]: Stellen Sie die Anfangs- und Endzeit für die Abblendfunktion ein.

1 Führen Sie den Vorgang 'Wählen Sie ein Element (seite 3 oder 4)' aus, um die [ON]-Zeit einzustellen.

2 Führen Sie den Vorgang 'Wählen Sie ein Element (seite 3 oder 4)' aus, um die [OFF]-Zeit einzustellen.

(Standard: [ON]: [18:00]; [OFF]: [6:00])

[DIMMER AUTO]: Die Abblendung schaltet automatisch ein und aus, wenn Sie die Autoscheinwerfer ein- oder ausschalten.\*1

### [BRIGHTNESS]

Stellen Sie die Helligkeit für Tag und Nacht separat ein.

1 [DAY]/[NIGHT]: Wählen Sie Tag oder Nacht.

2 Wählen Sie eine Zone. (Siehe Abbildung in der linken Spalte.)

3 [LEVEL 00] bis [LEVEL 31]: Stellen Sie den Helligkeitspegel ein.

### [TEXT SCROLL]\*2

[SCROLL ONCE]: Scrollt die Display-Information einmal. ;

[SCROLL AUTO]: Wiederholt das Scrollen in 5-Sekunden-Intervallen. ;

[SCROLL OFF]: Hebt auf.

\*1 Die Steuerleitungsverbindung für Beleuchtung ist erforderlich. (Seite 19)

\*2 Manche Zeichen oder Symbole werden nicht richtig angezeigt (oder werden ausgeblendet).

## DISPLAY-EINSTELLUNGEN

[COLOR] (für KD-X161: Nur Symbol-Taste)

[PRESET]	<p>Wählen Sie eine Beleuchtungsfarbe für die Symbol-Taste. (Siehe Abbildung auf Seite 13.)</p> <ul style="list-style-type: none"><li>• [COLOR 01] bis [COLOR 49]</li><li>• [USER]: Die Farbe, die Sie für [DAY COLOR] oder [NIGHT COLOR] festgelegt haben, wird gezeigt.</li><li>• [COLOR FLOW01] bis [COLOR FLOW03]: Die Farbe wechselt bei unterschiedlichen Geschwindigkeiten.</li><li>• Vorgabetaste: [CRYSTAL]/[FLOWER]/[FOREST]/[GRADATION]/[OCEAN]/[RELAX]/[SUNSET]</li></ul>
[DAY COLOR]	<p>Speichern Sie Ihre eigenen Tages- und Nachtfarben für die Symbol-Taste.</p> <p><b>1</b> [RED]/[GREEN]/[BLUE]: Wählen Sie eine Primärfarbe.</p> <p><b>2</b> [00] bis [31]: Wählen Sie den Pegel.</p> <p>Wiederholen Sie Schritt 1 und 2 zur Einstellung aller Primärfarben.</p> <ul style="list-style-type: none"><li>• Ihre Einstellung wird unter [USER] in [PRESET] gespeichert.</li><li>• [NIGHT COLOR] oder [DAY COLOR] wird durch Ein- oder Ausschalten der Autoscheinwerfer umgestellt.</li></ul>
[NIGHT COLOR]	
[MENU COLOR]	<p>[ON]: Die Beleuchtungsfarbe der Symboltaste wechselt auf Weiß, wenn Einstellungen auf dem Menü und Listensuche ausgeführt werden, ausgenommen im Farbeinstellmodus. ; [OFF]: Hebt auf.</p>

## ZUR BEZUGNAHME

### ■ Wartung

#### Reinigung des Geräts

Wischen Sie die Frontblende mit einem trockenen Silikonlappen oder weichen Lappen sauber.

#### Reinigung des Steckverbinders

Die Frontblende abnehmen und den Anschluss sanft mit einem Wattetupfer oder Lappen reinigen. Schützen Sie den Steckverbinder unbedingt vor Beschädigung.



Anschluss (an der Rückseite der Frontblende)

### ■ Weitere Informationen

Bei: — Neuste Firmware-Aktualisierungen und eine Liste der neuesten kompatiblen Artikel  
— Jegliche neuesten Informationen  
Besuchen Sie <[www.jvc.net/cs/car/](http://www.jvc.net/cs/car/)>.

#### Abspielbare Dateien

- Abspielbare Audiodatei für USB-Massenspeichergerät: MP3 (.mp3), WMA (.wma), WAV (.wav), FLAC (.flac)
  - Mögliche Dateisysteme auf USB-Geräten: FAT12, FAT16, FAT32
- Auch wenn Audiodateien den oben aufgeführten Standards entsprechen, kann das Abspielen unter Umständen auf Grund von Typ oder Zustand der Medien bzw. Geräte nicht möglich sein.
- Für detaillierte Information und Hinweise über abspielbare Audiodateien besuchen Sie <[www.jvc.net/cs/car/audiofile/](http://www.jvc.net/cs/car/audiofile/)>.

#### Wissenswertes über USB-Geräte

- Sie können ein USB-Gerät nicht über einen USB-Hub anschließen.
- Der Anschluss eines Kabels mit einer Gesamtlänge von mehr als 5 m kann eine fehlerhafte Wiedergabe verursachen.
- Diese Einheit kann nicht ein USB-Gerät mit einer anderen Bewertung als 5 V und mehr als 1 A erkennen.

## ZUR BEZUGNAHME

### Wissenswertes über iPod/iPhone

Made for

- iPod touch (5th und 6th generation)
- iPod nano (7th generation)
- iPhone 4S, 5, 5S, 5C, 6, 6 Plus, 6S, 6S Plus, SE, 7, 7 Plus, 8, 8 Plus, X
- Es ist nicht möglich, Videodateien im Menü "Videos" in [HEAD MODE] zu durchsuchen.
- Die Song-Reihenfolge, die im gewählten Menü dieser Einheit erscheint, kann sich vom iPod/iPhone unterscheiden.
- Sie können den iPod nicht bedienen, wenn "JVC" oder "✓" auf dem iPod angezeigt wird.
- Je nach der Version des Betriebssystems des iPod/iPhone sind einige Funktionen möglicherweise nicht verfügbar.

### Wissenswertes über Android-Geräte

- Diese Einheit unterstützt Android OS 4.1 und höher.
- Manche Android-Geräte (mit OS 4.1 und höher) unterstützen möglicherweise Android Open Accessory (AOA) 2.0 nicht vollständig.
- Wenn das Android-Gerät sowohl Massenspeicherklasse-Gerät als auch AOA 2.0 unterstützt, hat diese Einheit immer Wiedergabe über AOA 2.0 als Vorrang.

### Ändern der Display-Information

Jedesmal, wenn Sie   drücken, wechselt die Anzeige-Information.

- Wenn die Information nicht verfügbar oder nicht aufgezeichnet ist, erscheint "NO TEXT", "NO NAME" oder andere Information (z.B. Sendername) oder die Anzeige ist leer.

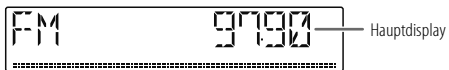

Quellenname	Display-Information: Haupt
FM oder AM	Frequenz → Uhrzeit → zurück zum Anfang Nur für Radio Data System-FM (UKW)-Sender: Sendername/Programmtyp → Radiotext → Radiotext+ → Radiotext+ songtitel/Radiotext+ interpret → Frequenz → Uhrzeit → zurück zum Anfang
USB	Für MP3/WMA/WAV/FLAC-Datei: Songtitel/Interpret → Albumtitel/Interpret → Ordnernamen → Dateiname → Spielzeit → Uhrzeit → zurück zum Anfang
iPod USB	Wenn [HEAD MODE] ausgewählt ist (seite 9): Songtitel/Interpret → Albumtitel/Interpret → Spielzeit → Uhrzeit → zurück zum Anfang
ANDROID	Quellenname → Uhrzeit → zurück zum Anfang
AUX	Quellenname → Uhrzeit → zurück zum Anfang

### Verfügbare kyrillische Buchstaben

 Verfügbares Zeichen

 Displayanzeigen

А	Б	В	Г	Д	Е	Ж	З	И	Й	К	Л	М	Н	О	П	Р
а	б	в	г	д	е	ж	з	и	й	к	л	м	н	о	п	р
С	Т	У	Ф	Х	Ц	Ч	Ш	Щ	Ъ	Ы	Ь	Э	Ю	Я	Ё	
с	т	у	ф	х	ц	ч	ш	щ	ъ	ы	ь	э	ю	я	ё	

# FEHLERSUCHE

Symptom	Abhilfe
Allgemeines	Es wird kein Ton gehört. <ul style="list-style-type: none"> <li>Die Lautstärke auf den optimalen Pegel einstellen.</li> <li>Prüfen Sie die Kabel und Verbindungen.</li> </ul>
	"MISWIRING CHECK WIRING THEN PWR ON" erscheint. <ul style="list-style-type: none"> <li>Schalten Sie die Stromversorgung aus, und prüfen Sie, ob die Klemmen der Lautsprecherdrähte richtig isoliert sind.</li> <li>Schalten Sie die Stromversorgung wieder ein.</li> </ul>
	"PROTECTING SEND SERVICE" erscheint. <ul style="list-style-type: none"> <li>Reichen Sie die Einheit beim nächsten Kundendienstzentrum ein.</li> </ul>
	Quelle kann nicht gewählt werden. <ul style="list-style-type: none"> <li>Prüfen Sie die Einstellung [SOURCE SELECT]. (Seite 5)</li> </ul>
	Das Gerät funktioniert überhaupt nicht. <ul style="list-style-type: none"> <li>Setzen Sie das Gerät zurück. (Seite 3 oder 4)</li> </ul>
	Richtige Zeichen werden nicht angezeigt. <ul style="list-style-type: none"> <li>Dieses Gerät kann nur Großbuchstaben, Zahlen und eine begrenzte Anzahl von Symbolen anzeigen.</li> <li>Je nach der Anzeigesprache, die Sie gewählt haben (seite 6), können bestimmte Buchstaben möglicherweise nicht richtig angezeigt werden.</li> </ul>
Radio	<ul style="list-style-type: none"> <li>Der Radioempfang ist schlecht.</li> <li>Statikrauschen beim Radiohören.</li> </ul> <ul style="list-style-type: none"> <li>Schließen Sie das Antennenkabel fest an.</li> </ul>
	Die Wiedergabereihenfolge ist nicht wie gewünscht. <ul style="list-style-type: none"> <li>Die Wiedergabereihenfolge wird durch den Dateinamen (USB).</li> </ul>
USB/iPod	Verflossene Spielzeit ist nicht richtig. <ul style="list-style-type: none"> <li>Dies hängt von dem vorherigen Aufnahmevergong ab (USB).</li> </ul>
	"NOT SUPPORT" erscheint, und Tracks werden übersprungen. <ul style="list-style-type: none"> <li>Prüfen Sie, ob der Track ein abspielbares Format hat. (Seite 14, 15)</li> </ul>
	"READING" blinkt weiter. <ul style="list-style-type: none"> <li>Verwenden Sie nicht zu viele Hierarchie-Ebenen und Ordner.</li> <li>Bringen Sie das Gerät wieder an (USB/iPod/iPhone).</li> </ul>

Symptom	Abhilfe
USB/iPod	"CANNOT PLAY" blinkt und/oder das angeschlossene Gerät kann nicht erkannt werden <ul style="list-style-type: none"> <li>Prüfen Sie, ob das angeschlossene Gerät kompatibel mit diesem Gerät ist, und stellen Sie sicher, dass die Dateien die unterstützten Formate haben. (Seite 14, 15)</li> <li>Bringen Sie das Gerät wieder an.</li> </ul>
	Der iPod/iPhone schaltet nicht ein oder funktioniert nicht. <ul style="list-style-type: none"> <li>Prüfen Sie die Verbindung zwischen diesem Gerät und dem iPod/iPhone.</li> <li>Trennen Sie das iPod/iPhone ab und setzen es mit Hard Reset zurück.</li> </ul>
	"NO DEVICE" <ul style="list-style-type: none"> <li>Schließen Sie ein Gerät (USB/iPod/iPhone) an und schalten Sie die Quelle erneut auf USB/iPod/iPhone um.</li> </ul>
ANDROID	<ul style="list-style-type: none"> <li>Bei Wiedergabe wird kein Ton gehört.</li> <li>Ton wird nur vom Android-Gerät ausgegeben.</li> </ul> <ul style="list-style-type: none"> <li>Verbinden Sie das Android-Gerät neu.</li> <li>Starten Sie eine Media Player Anwendung auf dem Android-Gerät und starten Sie die Wiedergabe.</li> <li>Starten Sie die aktuelle Media Player Anwendung erneut oder verwenden Sie eine andere Media Player Anwendung.</li> <li>Starten Sie das Android-Gerät neu.</li> <li>Wenn dadurch das Problem nicht gelöst wird, kann das angeschlossene Android-Gerät nicht das Audiosignal zur Einheit leiten. (Seite 15)</li> <li>Wenn USB-Verbindung nicht funktioniert, schließen Sie das Android-Gerät über AUX-Eingangsbuchse an.</li> </ul>
	"NO DEVICE" oder "READING" blinkt weiter. <ul style="list-style-type: none"> <li>Verbinden Sie das Android-Gerät neu.</li> <li>Wenn USB-Verbindung nicht funktioniert, schließen Sie das Android-Gerät über AUX-Eingangsbuchse an.</li> </ul>
	Die Wiedergabe ist unterbrochen oder es treten Aussetzer im Ton auf. <ul style="list-style-type: none"> <li>Schalten Sie den Stromsparmodus am Android-Gerät aus.</li> </ul>
	"CANNOT PLAY" <ul style="list-style-type: none"> <li>Achten Sie darauf, dass das Android-Gerät abspielbare Audiodateien enthält.</li> <li>Verbinden Sie das Android-Gerät neu.</li> <li>Starten Sie das Android-Gerät neu.</li> </ul>

**Wenn Sie weiterhin Probleme haben, führen Sie einen Reset aus. (Seite 3 oder 4)**

# EINBAU/ANSCHLUSS

## ⚠ Warnung

- Das Gerät kann nur bei 12V DC-Versorgung mit negativer Masse eingebaut werden.
- Trennen Sie den negativen Batterieanschluss vor der Verkabelung und Befestigung ab.
- Schließen Sie nicht das Batteriekabel (gelb) das Zündkabel (rot) an der Fahrzeugkarosserie oder dem Massekabel (schwarz) an, um einen Kurzschluss zu vermeiden.
- Zum Verhindern von Kurzschlüssen:
  - Isolieren Sie nicht angeschlossene Kabel mit Vinylband.
  - Sicherstellen, daß das Gerät nach dem Einbau a Chassis des Fahrzeugs geerdet wird.
  - Sichern Sie die Kabel mit Kabelklemmen und wickeln Sie Vinylband um die Kabel, die mit Metallteilen in Berührung kommen, um die Kabel zu schützen.

## ⚠ Vorsicht

- Überlassen Sie aus Sicherheitsgründen die Arbeiten zur Montage und Verkabelung ausgewiesenen Fachpersonal. Lassen Sie sich vom Autoradiohändler beraten.
- Montieren Sie dieses Gerät in der Konsole Ihres Fahrzeugs. Keine Metallteile dieses Geräts bei und kurz nach der Verwendung des Geräts berühren. Metallteile wie der Kühlkörper und das Gehäuse werden heiß.
- Verbinden Sie nicht die ⊖-Drähte von Lautsprechern mit der Karosserie, dem Massekabel (schwarz) oder schließen sie parallel an.
- Schließen Sie Lautsprecher mit einer Maximalleistung von mehr als 50 W an. Wenn die Maximalleistung der Lautsprecher unter 50 W ist, ändern Sie die Einstellung von **[AMP GAIN]**, um Beschädigung der Lautsprecher zu vermeiden. (Seite 12)
- Montieren Sie das Gerät mit einem Winkel von weniger als 30°.
- Wenn Ihr Fahrzeugkabelbaum nicht die Zündklemme hat, verbinden Sie das Zündkabel (rot) mit der Klemme am Sicherungskasten des Fahrzeugs, die 12 V DC-Versorgung bietet und durch den Zündschlüssel ein- und ausgeschaltet wird.
- Halten Sie alle Kabel von hitzeableitenden Metallteilen fern.
- Überprüfen Sie nach der Montage des Geräts, ob die Bremslichter, Blinker, Scheibenwischer usw. ordnungsgemäß funktionieren.
- Wenn die Sicherung durchbrennt, überprüfen Sie zuerst, dass die Drähte nicht die Karosserie berühren, und ersetzen Sie dann die durchgebrannte Sicherung durch eine neue Sicherung mit der gleichen Nenngröße.

## Teilleiste für den Einbau

(A) Frontblende (×1)



(B) Frontrahmen (×1)



(C) Einbauhalterung (×1)

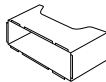

(D) Kabelbaum (×1)



(E) Ausziehschlüssel (×2)



## Grundlegendes Verfahren

- 1 Ziehen Sie den Schlüssel aus dem Zündschloss, und trennen Sie dann den ⊖-Klemme der Autobatterie ab.
- 2 Schließen Sie die Kabel richtig an.  
Siehe "Verdrahtungsanschluss" auf Seite 19.
- 3 Bauen Sie das Autoradio in Ihrem Fahrzeug ein.  
Siehe "Einbau der Einheit (Einbau im Armaturenbrett)" auf Seite 18.
- 4 Schließen Sie die ⊖-Klemme der Autobatterie an.
- 5 Nehmen Sie die Frontblende ab und setzen Sie das Gerät. (Seite 3 oder 4)

## Einbau der Einheit (Einbau im Armaturenbrett)

1

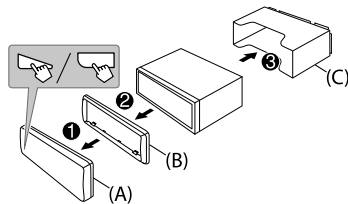

2

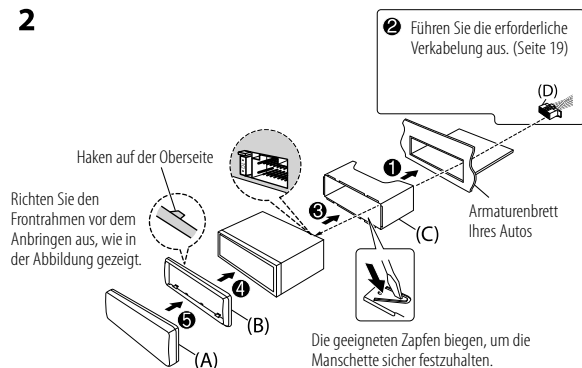

## Installieren der Einheit ohne die Einbauhalterung

- 1 Nehmen Sie die Einbauhalterung und den Frontrahmen vom Gerät ab.
- 2 Richten Sie die Öffnungen am Gerät (an beiden Seiten) mit der Befestigungskonsolle am Fahrzeug aus und sichern Sie das Gerät mit Schrauben (im Handel erhältlich).

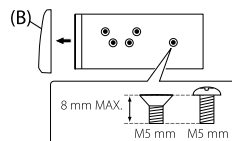

⚠ Verwenden Sie nur die vorgeschriebenen Schrauben. Durch Verwendung falscher Schrauben kann das Gerät beschädigt werden.

## Entfernen der Einheit

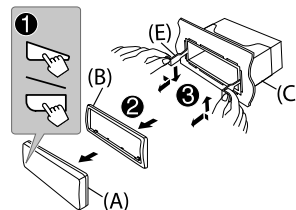

## Verdrahtungsanschluss

Bei Anschluss an einen externen Verstärker schließen Sie dessen Massedraht an der Autokarosserie an, um Beschädigung des Geräts zu vermeiden.

### Anschluss des ISO-Anschlusses an manche VW/ Audi oder Opel (Vauxhall) Automobile

Sie müssen möglicherweise die Verkabelung des mitgelieferten Kabelbaums modifizieren, wie unten gezeigt.

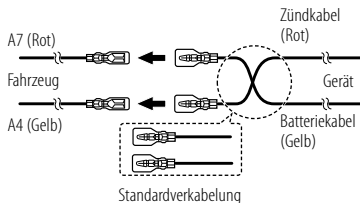

### Wenn Ihr Fahrzeug KEINEN ISO-Anschluss hat

Wir empfehlen, die Einheit mit einem im Handel erhältlichen, für Ihr Fahrzeug ausgelegten Kabelbaum zu installieren und diese Arbeit zur Ihrer eigenen Sicherheit von qualifizierten Fachleuten ausführen zu lassen. Lassen Sie sich von Ihrem Autoradiohändler beraten.

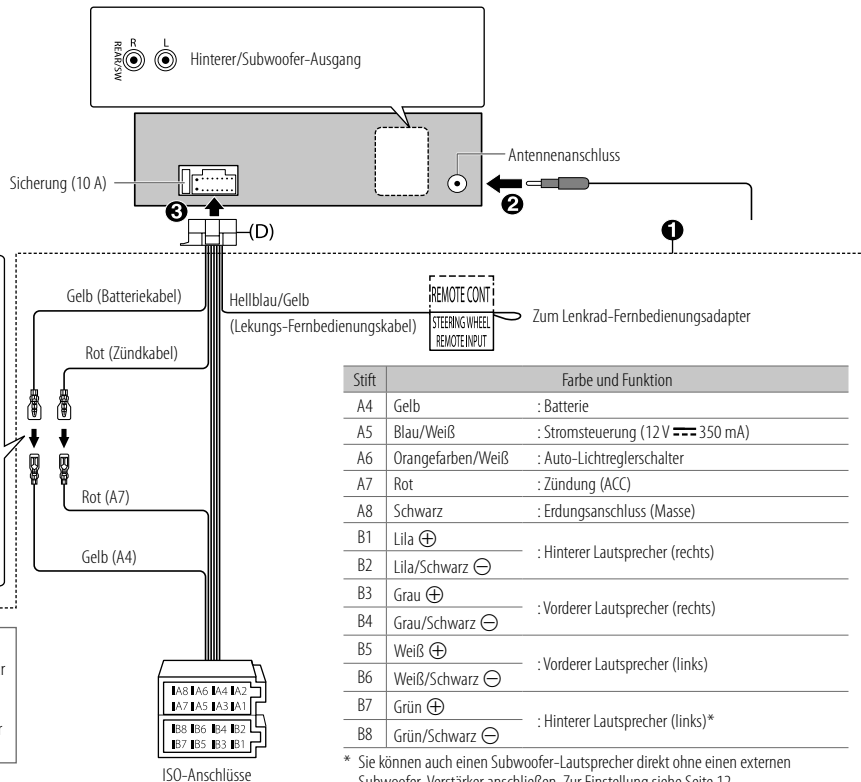

# TECHNISCHE DATEN

Tuner	FM	Frequenzbereich	87,5 MHz — 108,0 MHz (50-kHz-Raster)
		Empfindlichkeit (Rauschabstand = 26 dB)	0,71 $\mu\text{V}/75 \Omega$ (8,2 dBf)
		Empfindlichkeitsschwelle (DIN S/N = 46 dB)	2,0 $\mu\text{V}/75 \Omega$
		Frequenzgang ( $\pm 3$ dB)	30 Hz — 15 kHz
		Signal-Rauschabstand (MONO)	64 dB
		Kanaltrennung (1 kHz)	40 dB
AM (MW)	FM	Frequenzbereich	531 kHz — 1 611 kHz (9-kHz-Raster)
		Empfindlichkeit (Rauschabstand = 20 dB)	28,2 $\mu\text{V}$ (29 dB $\mu$ )
AM (LW)	FM	Frequenzbereich	153 kHz — 279 kHz (9-kHz-Raster)
		Empfindlichkeit (Rauschabstand = 20 dB)	50 $\mu\text{V}$ (33,9 dB $\mu$ )
USB	USB Standard	USB 1.1, USB 2.0 (Höchstgeschwindigkeit)	
	Kompatible Geräte	Massenspeichergerät	
	Dateisystem	FAT 12/16/32	
	Maximaler Versorgungsstrom	DC 5 V $\equiv$ 1 A	
	Digitalfilter (D/A) Wandler	24 Bit	
	Frequenzgang ( $\pm 1$ dB)	20 Hz — 20 kHz	
	Signal-Rauschabstand (1 kHz)	92 dB	
	Dynamikbereich	88 dB	
	Kanaltrennung	83 dB	
	MP3-Decodierung	Unterstützt MPEG-1/2 Audio Layer-3	
WMA-Decodierung	Unterstützt Windows Media Audio		

USB	WAV-Decodierung	Linear PCM
	FLAC-Decodierung	FLAC-Dateien, bis zu 16 bit/48 kHz
Auxiliary	Frequenzgang ( $\pm 3$ dB)	20 Hz — 20 kHz
	Maximaler Spannungseingang	1 000 mV
	Eingangsimpedanz	30 k $\Omega$
Audio	Maximale Ausgangsleistung	50 W $\times$ 4 oder 50 W $\times$ 2 + 50 W $\times$ 1 (Subwoofer = 4 $\Omega$ )
	Volle Bandbreitenleistung (bei weniger als 1 % Klirrfaktor)	22 W $\times$ 4
	Lautsprecherimpedanz	4 $\Omega$ — 8 $\Omega$
	Vorverstärkerpegel/Last (USB)	2 500 mV/10 k $\Omega$ Last
	Vorverstärkungsimpedanz	$\leq$ 600 $\Omega$
Allgemeines	Betriebsspannung	12-V-DC-Fahrzeuggeliebter Batterie
	Einbaumaße (B $\times$ H $\times$ T)	182 mm $\times$ 53 mm $\times$ 100 mm
	Nettogewicht (einschließlich Frontrahmen, Einbaualterung)	0,6 kg

Änderungen ohne Vorankündigung bleiben vorbehalten.





# TABLE DES MATIERES

AVANT L'UTILISATION	2
FONCTIONNEMENT DE BASE	3
PRISE EN MAIN	5
1 Annulez la démonstration	
2 Réglez l'horloge et la date	
3 Faites les réglages de base	
RADIO	6
AUX	8
USB/iPod/ANDROID	8
RÉGLAGES AUDIO	10
RÉGLAGES D’AFFICHAGE	13
RÉFÉRENCES	14
Entretien	
Plus d'informations	
GUIDE DE DÉPANNAGE	16
INSTALLATION/ RACCORDEMENT	17
SPÉCIFICATIONS	20

# AVANT L'UTILISATION

## IMPORTANTES

- Pour utiliser correctement l'appareil, veuillez ce manuel complément avant de l'utiliser. Il est particulièrement important que vous lisiez et acceptiez les avertissements et les précautions de ce manuel.
- Veuillez garder ce manuel dans un endroit sûr et accessible pour une utilisation future.

## ▲ MISE EN GARDE

- N'utilisez aucune fonction qui risque de vous distraire de la conduite sûre de votre véhicule.

## ▲ Précautions

### Réglage du volume:

- Ajustez le volume de façon à pouvoir entendre les sons extérieurs à la voiture afin d'éviter tout risque d'accident.
- Réduisez le volume avant de reproduire des sources numériques afin d'éviter d'endommager les enceintes par la soudaine augmentation du niveau de sortie.

### Généralités:

- Éviter d'utiliser le périphérique extérieur s'il peut gêner une conduite en toute sécurité.
- Assurez-vous que toutes les données importantes ont été sauvegardées. Nous ne pouvons pas être tenu responsable pour toute perte des données enregistrées.
- Veuillez faire en sorte de ne jamais mettre ou laisser d'objets métalliques (tels que des pièces ou des outils) dans l'appareil, afin d'éviter tout risque de court-circuit.

## Comment lire ce manuel

- Les opérations sont expliquées principalement en utilisant les touches de la façade du KD-X262 et KD-X161.
- Les indications en anglais sont utilisées dans un but explicatif. Vous pouvez choisir la langue d'affichage à partir du menu. (Page 6)
- [XX] indique les éléments choisis.
- (Page XX) indique que des références sont disponibles aux page citées.

# FONCTIONNEMENT DE BASE

## Façade

KD-X262/KD-X162:

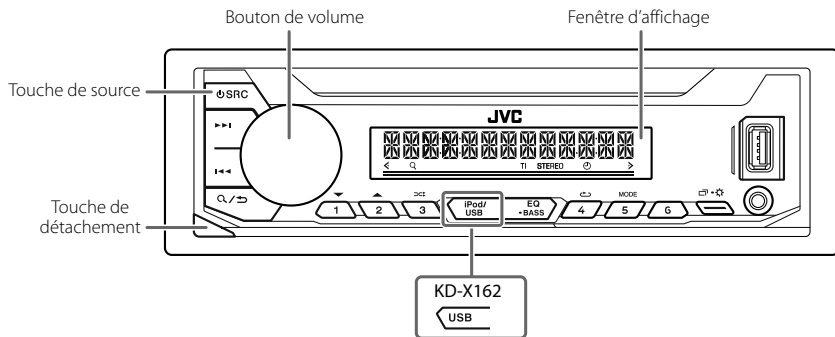

## Attachez

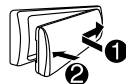

## Détachez

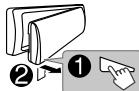

## Comment réinitialiser

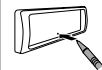

Vos ajustements prééglés seront effacés sauf les stations radio mémorisées.

## Pour

## Sur la façade

Mettez l'appareil sous tension

Appuyez sur SRC.  
• Maintenez la touche enfoncée pour mettre l'appareil hors tension.

Ajustez le volume

Tournez le bouton de volume.  
Appuyez sur le bouton de volume pour couper le son ou mettre la lecture en pause.  
• Appuyez une nouvelle fois pour annuler. Le niveau de volume retourne au niveau précédent avant la mise en sourdine ou la pause.

Sélectionner la source

• Appuyez répétitivement sur SRC.  
• Appuyez sur SRC, puis tournez le bouton de volume avant 2 secondes.

Changez l'information sur l'affichage

Appuyez répétitivement sur (Page 15)

Sélection d'un élément

**1** Tournez le bouton de volume pour sélectionner un élément.  
**2** Appuyez sur le bouton pour valider.

# FONCTIONNEMENT DE BASE

## Façade

KD-X161:

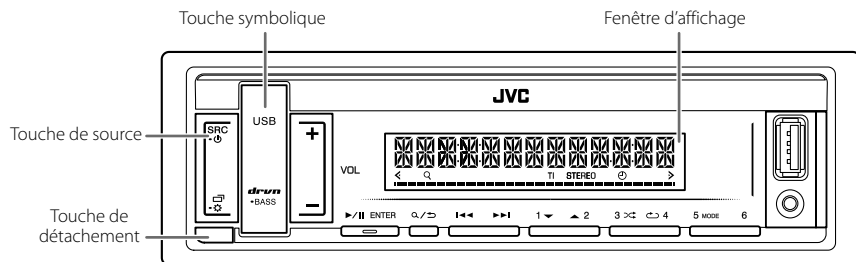

### Attachez

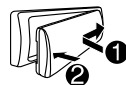

### Détachez

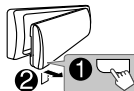

### Comment réinitialiser

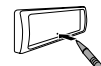

Vos ajustements préréglés seront effacés sauf les stations radio mémorisées.

### Pour

### Sur la façade

Mettez l'appareil sous tension

Appuyez sur SRC-⏻.  
• Maintenez la touche enfoncée pour mettre l'appareil hors tension.

Ajustez le volume

Appuyez sur VOL +/- .  
• Maintenez VOL + enfoncé de façon continue pour augmenter le volume sur 15.

Appuyez sur ►/||ENTER pour couper le son ou mettre la lecture en pause.  
• Appuyez une nouvelle fois pour annuler. Le niveau de volume retourne au niveau précédent avant la mise en sourdine ou la pause.

Sélectionner la source

• Appuyez répétitivement sur SRC-⏻.  
• Appuyez sur SRC-⏻, puis appuyez sur VOL +/- avant 2 secondes.

Changez l'information sur l'affichage

Appuyez répétitivement sur . (Page 15)

Sélection d'un élément

**1** Appuyez sur VOL +/- pour sélectionner un élément.  
**2** Appuyez sur ►/||ENTER pour valider.

# PRISE EN MAIN

Pour la disposition des touches de la façade, reportez-vous à la page 3 ou à la page 4.

## 1 Annulez la démonstration

Quand vous mettez l'appareil sous tension pour la première fois (ou après une réinitialisation de l'appareil), l'affichage montre:

KD-X262/KD-X162:  
"CANCEL DEMO" → "PRESS" → "VOLUME KNOB"

- 1 Appuyez sur le bouton de volume.  
[YES] est choisi pour le réglage initial.
- 2 Appuyez de nouveau sur le bouton de volume.  
"DEMO OFF" apparaît.

KD-X161:  
"CANCEL DEMO" → "PRESS ENTER"

- 1 Appuyez sur ►/IIENTER.  
[YES] est choisi pour le réglage initial.
- 2 Appuyez de nouveau sur ►/IIENTER.  
"DEMO OFF" apparaît.

## 2 Réglez l'horloge et la date

- 1 Maintenez enfoncée pour sélectionner [CLOCK].
- 2 Réalisez l'opération 'Sélection d'un élément (page 3 ou 4)' pour sélectionner [CLOCK].
- 3 Réalisez l'opération 'Sélection d'un élément (page 3 ou 4)' pour régler l'horloge.  
[CLOCK ADJUST] → Réglez les heures et les minutes → [CLOCK FORMAT] → [12H] ou [24H]
- 4 Réalisez l'opération 'Sélection d'un élément (page 3 ou 4)' pour régler la date.  
[DATE SET] → Réglez le jour, le mois et l'année
- 5 Appuyez sur pour quitter.

Pour retourner à l'option de réglage précédente, appuyez sur .

## 3 Faites les réglages de base

- 1 Maintenez enfoncée pour sélectionner [SYSTEM].
- 2 Réalisez l'opération 'Sélection d'un élément (page 3 ou 4)' pour sélectionner un élément (voir le tableau suivant).
- 3 Répétez l'étape 2 jusqu'à ce que l'élément souhaité soit sélectionné ou activé.
- 4 Appuyez sur pour quitter.

Pour retourner à l'option de réglage précédente, appuyez sur .

Défaut: [XX]

[SYSTEM]	
[KEY BEEP]	[ON]: Met en service la tonalité des touches ; [OFF]: Met hors service la fonction.
[SOURCE SELECT]	
[AM SRC]*	[ON]: Met en service AM dans la sélection de la source. ; [OFF]: Hors service. (Page 6)
[BUILT-IN AUX]*	[ON]: Met en service AUX dans la sélection de la source. ; [OFF]: Hors service. (Page 8)
[F/W UPDATE]	
[UPDATE SYSTEM]	
[F/W UP xxxx]	[YES]: Démarrer la mise à niveau du micrologiciel. ; [NO]: Annulation (la mise à niveau n'est pas activée). Pour en savoir plus sur la mise à niveau du micrologiciel, consultez < <a href="http://www.jvc.net/cs/car/">http://www.jvc.net/cs/car/</a> >.

\* Pas d'affichage quand la source correspondante est sélectionnée.

[CLOCK]	
[TIME SYNC]	[ON]: L'horloge est réglée automatiquement à l'aide des données d'horloge (CT) comprises dans les données du signal FM Radio Data System. ; [OFF]: Annulation.
[CLOCK DISPLAY]	[ON]: L'horloge apparaît sur l'affichage même quand l'appareil est hors tension. ; [OFF]: Annulation.
[ENGLISH]	
[РУССКИЙ]	Sélectionnez la langue d'affichage pour le menu et l'information sur le morceau si elle est disponible.
[ESPAÑOL]	Par défaut, [ENGLISH] est sélectionné.
[FRANCAIS]	

Pour la disposition des touches de la façade, reportez-vous à la page 3 ou à la page 4.

### Recherchez une station

- 1 Appuyez répétitivement sur la touche de source pour sélectionner FM ou AM.
  - 2 Appuyez sur ◀◀ / ▶▶ pour rechercher une station automatiquement.  
(ou)  
Maintenez enfoncé ◀◀ / ▶▶ jusqu'à ce que "M" clignote, puis appuyez répétitivement dessus pour rechercher une station manuellement.
- "STEREO" s'allume lors de la réception d'une émission FM stéréo avec un signal suffisamment fort.
  - L'appareil commute sur l'alarme FM automatiquement lors de la réception d'un signal d'alarme d'une émission FM.

### Réglages en mémoire

Vous pouvez mémoriser un maximum de 18 stations pour FM et de 6 stations pour AM.

#### ■ Mémorisez une station

Pendant l'écoute d'une station...

Maintenez enfoncée une des touches numériques (1 à 6).

(ou)

- 1 Maintenez enfoncée la touche suivante jusqu'à ce que "PRESET MODE" clignote.  
KD-X262/KD-X162: Bouton de volume  
KD-X161: ▶/ENTER
- 2 Réalisez l'opération 'Sélection d'un élément (page 3 ou 4)' pour sélectionner un numéro de pré-réglage.  
"MEMORY" apparaît une fois que la station est mémorisée.

#### ■ Sélectionnez une station mémorisée

Appuyez sur l'une des touches numériques (1 à 6).

(ou)

- 1 Appuyez sur Q/↵.
- 2 Réalisez l'opération 'Sélection d'un élément (page 3 ou 4)' pour sélectionner un numéro de pré-réglage.

# RADIO

## Autres paramètres

- 1 Maintenez enfoncée .
- 2 Réalisé l'opération 'Sélection d'un élément (page 3 ou 4)' pour sélectionner un élément (voir le tableau suivant).
- 3 Répétez l'étape 2 jusqu'à ce que l'élément souhaité soit sélectionné/activé ou suivez les instructions données pour l'élément sélectionné.
- 4 Appuyez sur pour quitter.

Pour retourner à l'option de réglage précédente, appuyez sur .

Défaut: [XX]

<b>[TUNER SETTING]</b>	
<b>[RADIO TIMER]</b>	Met la radio sous tension à une heure spécifique quelle que soit la source actuelle. <b>1 [ONCE]/[DAILY]/[WEEKLY]/[OFF]:</b> Sélectionnez la fréquence de mise en service de la minuterie. <b>2 [FM]/[AM]:</b> Sélectionner la source. <b>3 [01] à [18]</b> (pour FM)/ <b>[01] à [06]</b> (pour AM): Sélectionnez la station préréglée. <b>4</b> Réglez l'heure et le jour*1 de mise en service. * s'allume quand le réglage est terminé.  La minuterie de radio ne se met pas en service dans les cas suivants. • L'appareil est mis hors tension. • <b>[OFF]</b> est sélectionné pour <b>[AM SRC]</b> dans <b>[SOURCE SELECT]</b> après la sélection de la minuterie de radio pour AM. (Page 5)
<b>[SSM]</b>	<b>[SSM 01–06]/[SSM 07–12]/[SSM 13–18]:</b> Prérègle automatiquement un maximum de 18 stations pour FM. "SSM" s'arrête de clignoter quand les 6 premières stations sont mémorisées. Sélectionnez <b>[SSM 07–12]/[SSM 13–18]</b> pour mémoriser les 12 stations suivantes.
<b>[LOCAL SEEK]</b>	<b>[ON]:</b> Recherche uniquement les stations FM avec une bonne réception. ; <b>[OFF]:</b> Annulation. • Les réglages réalisés sont applicables uniquement à la source/station sélectionnée. Si vous changez la source/station, vous devez refaire les réglages.

<b>[IF BAND]</b>	<b>[AUTO]:</b> Augmente la sélectivité du tuner pour réduire les interférences des stations FM adjacentes. (L'effet stéréo peut être perdu.) ; <b>[WIDE]:</b> Il y a des interférences des stations FM adjacentes, mais la qualité du son n'est pas dégradée et l'effet stéréo est conservé.
<b>[MONO SET]</b>	<b>[ON]:</b> Améliore la réception FM mais l'effet stéréo sera perdu. ; <b>[OFF]:</b> Annulation.
<b>[NEWS SET]*2</b>	<b>[ON]:</b> L'appareil commute temporairement sur le programme d'information s'il est disponible. ; <b>[OFF]:</b> Annulation.
<b>[REGIONAL]*2</b>	<b>[ON]:</b> Commute sur une autre station uniquement dans la région spécifiée, à l'aide de la commande "AF" ; <b>[OFF]:</b> Annulation.
<b>[AF SET]*2</b>	<b>[ON]:</b> Recherche automatiquement une autre station diffusant le même programme dans le même réseau Radio Data System mais qui possède une meilleure réception quand la réception actuelle est mauvaise. ; <b>[OFF]:</b> Annulation.
<b>[TI]*2</b>	<b>[ON]:</b> Permet à l'appareil de commuter temporairement sur les informations routières si elles sont disponibles ("TI" s'allume) pendant l'écoute de n'importe quelle source sauf AM. ; <b>[OFF]:</b> Annulation.
<b>[PTY SEARCH]*2</b>	Sélectionnez un code PTY (voir ci-dessous). S'il y a une station diffusant un programme du code PTY que vous avez choisi, la station est accordée.

\*1 Sélectionnable uniquement quand **[ONCE]** ou **[WEEKLY]** est choisi à l'étape 1.

\*2 Sélectionnable uniquement pour la source FM.

## Code PTY

[NEWS], [AFFAIRS], [INFO], [SPORT], [EDUCATE], [DRAMA], [CULTURE], [SCIENCE], [VARIED], [POP M] (musique), [ROCK M] (musique), [EASY M] (musique), [LIGHT M] (musique), [CLASSICS], [OTHER M] (musique), [WEATHER], [FINANCE], [CHILDREN], [SOCIAL], [RELIGION], [PHONE IN], [TRAVEL], [LEISURE], [JAZZ], [COUNTRY], [NATION M] (musique), [OLDIES], [FOLK M] (musique), [DOCUMENT]

# AUX

## Préparation:

Vous pouvez écouter de la musique à partir d'un lecteur audio portable via la prise d'entrée auxiliaire.

- Sélectionnez [ON] pour [BUILT-IN AUX] dans [SOURCE SELECT]. (Page 5)

## Démarrez l'écoute

- 1 Connectez un lecteur audio portable (en vente dans le commerce).

KD-X262/KD-X162:

Mini fiche stéréo de 3,5 mm avec connecteur en forme de "L"  
(en vente dans le commerce)

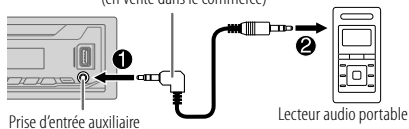

KD-X161:

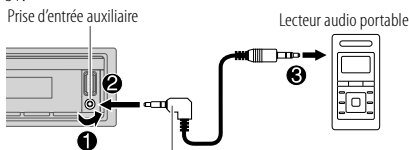

Mini fiche stéréo de 3,5 mm avec connecteur en forme de "L"  
(en vente dans le commerce)

- 2 Appuyez répétitivement sur la touche de source pour sélectionner AUX.
- 3 Mettez sous tension le lecteur audio portable et démarrez la lecture.



Utilisez une mini fiche stéréo munie d'une fiche à 3 connecteurs pour obtenir une sortie audio optimum.

# USB/iPod/ANDROID

## Démarrez la lecture

La source change automatiquement et le lecture démarre.

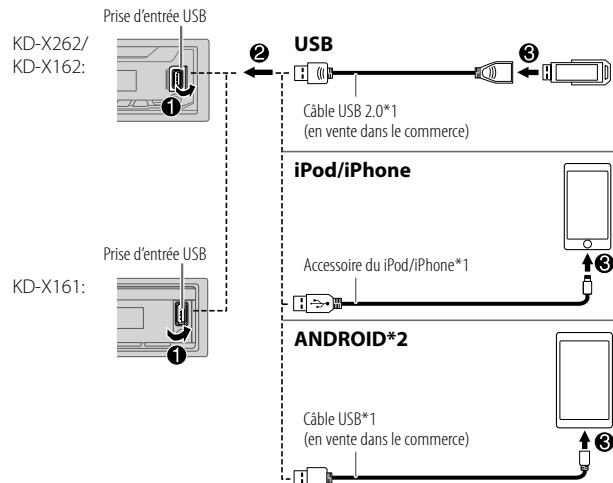

\*1 Ne laissez pas le câble à l'intérieur de la voiture quand il n'est pas utilisé.

\*2 Vous pouvez commander le périphérique Android en utilisant le périphérique Android lui-même via d'autres applications multimédia installées sur le périphérique Android.



## USB/iPod/ANDROID

Pour la disposition des touches de la façade, reportez-vous à la page 3 ou à la page 4.

### Sources sélectionnables:

KD-X262: USB/iPod/ANDROID

KD-X162/KD-X161: USB/ANDROID

- Pour sélectionner directement la source USB/iPod/ANDROID, appuyez sur iPod/USB ou USB.

Pour	Sur la façade
Recherche rapide vers l'arrière/vers l'avant*3	Maintenez enfoncée <b>I◀◀ / ▶▶I</b> .
Sélectionnez un fichier	Appuyez sur <b>I◀◀ / ▶▶I</b> .
Sélectionnez un dossier*4	Appuyez sur <b>2▲ / 1▼</b> .
Lecture répétée*3*5	Appuyez répétitivement sur <b>4↻</b> . [TRACK REPEAT]/[FOLDER REPEAT]/[ALL REPEAT] : Fichier MP3/WMA/ WAV/FLAC [ONE REPEAT]/[ALL REPEAT]/[REPEAT OFF] : iPod
Lecture aléatoire*3*5	Appuyez répétitivement sur <b>3↻</b> . [FOLDER RANDOM]/[ALL RANDOM]/[RANDOM OFF] : Fichier MP3/WMA/ WAV/FLAC [SONG RANDOM]/[ALL RANDOM]/[RANDOM OFF] : iPod

\*3 Ne peut pas être utilisé pour le ANDROID.

\*4 Cela ne fonctionne pas pour l'iPod/ANDROID.

\*5 Pour l'iPod: Fonctionne uniquement quand [HEAD MODE] est sélectionné.

## Sélectionnez le lecteur de musique

Quand la source est USB, appuyez répétitivement sur 5MODE.

Les morceaux mémorisés dans le lecteur suivant seront lus.

- Mémoire sélectionnée interne ou externe d'un smartphone (Mass Storage Class).
- Lecteur sélectionné parmi plusieurs lecteurs.

## Sélectionnez le mode de commande

Quand la source est iPod, appuyez répétitivement sur 5MODE.

[HEAD MODE]: Commande l'iPod à partir de cet appareil.

[IPHONE MODE]: Commande l'iPod en utilisant l'iPod lui-même.

Cependant, vous pouvez toujours réaliser une lecture/pause, sauter des fichiers, et faire une recherche rapide vers l'avant ou vers l'arrière à partir de cet appareil.

## USB/iPod/ANDROID

### Sélectionnez un fichier à partir d'un dossier/liste

Pour l'iPod, applicable uniquement quand [HEAD MODE] est sélectionné. (Page 9)

- 1 Appuyez sur **Q/➤**.
- 2 Réalisez l'opération 'Sélection d'un élément (page 3 ou 4)' pour sélectionner un dossier/liste.
- 3 Réalisez l'opération 'Sélection d'un élément (page 3 ou 4)' pour sélectionner un fichier.

#### Recherche rapide (applicable uniquement pour la source USB)

Si vous avez beaucoup de fichiers, vous pouvez effectuer une recherche rapide parmi eux.

Réalisez l'opération suivante pour parcourir la liste rapidement.

KD-X262/KD-X162: Tournez le bouton de volume rapidement

KD-X161: Maintenez enfoncée VOL +/-

#### Recherche alphabétique (applicable uniquement pour la source iPod)

Vous pouvez rechercher un fichier en fonction du premier caractère.

Appuyez sur **2▲ / 1▼** ou tournez le bouton de volume rapidement pour sélectionner le caractère souhaité (A à Z, 0 à 9, OTHERS).

- Sélectionnez "OTHERS" si le premier caractère est autre que A à Z, 0 à 9.

- Pour retourner à l'option de réglage précédente, appuyez sur **Q/➤**.
- Pour annuler, maintenez enfoncée **Q/➤**.

## RÉGLAGES AUDIO

Pour la disposition des touches de la façade, reportez-vous à la page 3 ou à la page 4.

### Choisissez un égaliseur pré réglé directement (pour KD-X262/KD-X162)

Appuyez répétitivement sur EQ-BASS.

(ou)

Appuyez sur EQ-BASS, puis tournez le bouton de volume avant 5 secondes.

Égaliseur pré réglé:

[FLAT] (défaut)/[DRVN 3]/[DRVN 2]/[DRVN 1]/[HARD ROCK]/[HIP HOP]/[JAZZ]/[POP]/[R&B]/[TALK]/[USER]/[VOCAL BOOST]/[BASS BOOST]/[CLASSICAL]/[DANCE]

- L'égaliseur Drive ([DRVN 3]/[DRVN 2]/[DRVN 1]) accentue des fréquences spécifiques du signal audio pour réduire le bruit entendu de l'extérieur de la voiture ou le bruit roulement des pneus.

### Choisissez un égaliseur Drive directement (pour KD-X161)

L'égaliseur Drive accentue des fréquences spécifiques du signal audio pour réduire le bruit entendu de l'extérieur de la voiture ou le bruit roulement des pneus.

Appuyez répétitivement sur drvn-BASS.

Égaliseur Drive: [DRVN 3] (défaut)/[DRVN 2]/[DRVN 1]

### Mémoirisez vos propres ajustements sonores

- 1 Maintenez enfoncée la touche suivante pour accéder au réglage [EASY EQ].  
KD-X262/KD-X162: EQ-BASS  
KD-X161: drvn-BASS
- 2 Réalisez l'opération 'Sélection d'un élément (page 3 ou 4)' pour réaliser le réglage.  
Reportez-vous à [EASY EQ] (page 11) pour le réglage et le réglage est mémorisé dans [USER].

- Pour retourner à l'option de réglage précédente, appuyez sur **Q/➤**.
- Appuyez sur la touche suivante pour sortir.

KD-X262/KD-X162: EQ-BASS

KD-X161: drvn-BASS

## RÉGLAGES AUDIO

### Autres paramètres

- 1 Maintenez enfoncée .
- 2 Réalisez l'opération 'Sélection d'un élément (page 3 ou 4)' pour sélectionner un élément (voir le tableau suivant).
- 3 Répétez l'étape 2 jusqu'à ce que l'élément souhaité soit sélectionné/activé ou suivez les instructions données pour l'élément sélectionné.
- 4 Appuyez sur pour quitter.

Pour retourner à l'option de réglage précédente, appuyez sur .

Défaut: [XX]

[EQ SETTING]	
[PRESET EQ]	<p>Sélectionne un égaliseur pré-réglé adapté à votre genre de musique.</p> <ul style="list-style-type: none"> <li>• Sélectionnez [USER] pour utiliser les réglages réalisés dans [EASY EQ] ou [PRO EQ].</li> </ul> <p>[FLAT]/[DRVN 3]/[DRVN 2]/[DRVN 1]/[HARD ROCK]/[HIP HOP]/[JAZZ]/[POP]/[R&amp;B]/[TALK]/[USER]/[VOCAL BOOST]/[BASS BOOST]/[CLASSICAL]/[DANCE]</p>
[EASY EQ]	<p>Ajustez vos propres ajustements sonores.</p> <ul style="list-style-type: none"> <li>• Les réglages sont mémorisés sur [USER] dans [PRESET EQ].</li> <li>• Les réglages réalisés peuvent affecter les réglages actuels de [PRO EQ].</li> </ul> <p>[SUB.W SP]*1*2: [00] à [+06] (Défaut: [+03])            [SUB.W]*1*3: [-08] à [+08] (Défaut: [00])            [BASS]: [LVL-06] à [LVL+06] (Défaut: [LVL 00])            [MID]: [LVL-06] à [LVL+06] (Défaut: [LVL 00])            [TRE]: [LVL-06] à [LVL+06] (Défaut: [LVL 00])</p>

[PRO EQ]	<p>Ajustez vos propres ajustements sonores.</p> <ul style="list-style-type: none"> <li>• Les réglages sont mémorisés sur [USER] dans [PRESET EQ].</li> <li>• Les réglages réalisés peuvent affecter les réglages actuels de [EASY EQ].</li> </ul> <p>1 [BASS]/[MIDDLE]/[TREBLE]: Choisissez une tonalité de son.            2 Ajustez les éléments sonores de la tonalité de son choisie.</p> <p>[BASS] Fréquence : [60HZ]/[80HZ]/[100HZ]/[200HZ]            Niveau : [LVL-06] à [LVL+06]            Q : [Q1.0]/[Q1.25]/[Q1.5]/[Q2.0]            (Défaut : [80HZ]/[LVL 00]/[Q1.0])</p> <p>[MIDDLE] Fréquence : [0.5KHZ]/[1.0KHZ]/[1.5KHZ]/[2.5KHZ]            Niveau : [LVL-06] à [LVL+06]            Q : [Q0.75]/[Q1.0]/[Q1.25]            (Défaut : [1.0KHZ]/[LVL 00]/[Q1.25])</p> <p>[TREBLE] Fréquence : [10.0KHZ]/[12.5KHZ]/[15.0KHZ]/[17.5KHZ]            Niveau : [LVL-06] à [LVL+06]            Q : [Q FIX]            (Défaut : [10.0KHZ]/[LVL 00]/[Q FIX])</p>
[AUDIO CONTROL]	
[BASS BOOST]	[LEVEL +01] à [LEVEL +05] ([LEVEL +01]): Choisit votre niveau préféré d'accentuation des graves. ; [OFF]: Annulation.
[LOUDNESS]	[LEVEL 01]/[LEVEL 02]: Accentue les basses ou hautes fréquences pour produire un son plus équilibré aux faibles niveaux de volume. ; [OFF]: Annulation.
[SUB.W LEVEL]*1	<p>[SPK-OUT]*2 [SUB.W 00] à [SUB.W +06] ([SUB.W +03]): Ajuste le niveau de sortie du caisson de grave connecté par le câble d'enceinte. (Page 19)</p> <p>[PRE-OUT]*3 [SUB.W -08] à [SUB.W +08] ([SUB.W 00]): Ajuste le niveau de sortie du caisson de grave connecté aux prises de sortie de ligne (REAR/SW) via un amplificateur extérieur. (Page 19)</p>

\*1, \*2, \*3: (page 12)

## RÉGLAGES AUDIO

[SUBWOOFER SET]*3	[ON]: Met en service la sortie du caisson de grave ; [OFF]: Annulation.
[SUBWOOFER LPF]*1	[FRQ THROUGH]: Tous les signaux sont envoyés au caisson de grave ; [FRQ 55HZ]/[FRQ 85HZ]/[FRQ 120HZ]: Les signaux audio avec des fréquences inférieures à 55 Hz/85 Hz/120 Hz sont envoyés sur le caisson de grave.
[SUB.W PHASE]*1*4	[REVERSE] (180°)/[NORMAL] (0°): Sélectionne la phase de la sortie du caisson de grave à synchroniser avec la sortie des enceintes afin d'obtenir des performances optimales.
[FADER]	[POSITION R06] à [POSITION F06] ([POSITION 00]): Règle la balance de sortie des enceintes avant et arrière.
[BALANCE]*5	[POSITION L06] à [POSITION R06] ([POSITION 00]): Règle la balance de sortie des enceintes gauche et droite.
[VOLUME ADJUST]	[LEVEL -15] à [LEVEL +06] ([LEVEL 00]): Prérègle le niveau de volume initial de chaque source en comparaison avec le niveau de volume FM. (Avant un ajustement, choisissez la source que vous souhaitez ajuster. "VOL ADJ FIX" apparaît si FM est choisi.)
[AMP GAIN]	[LOW POWER]: Limite le volume maximum à 25. (Choisissez ce réglage si la puissance maximum de chaque enceinte est inférieure à 50 W pour éviter tout dommage des enceintes.) ; [HIGH POWER]: Le niveau de volume maximum est de 35.
[D.T.EXPANDER] (Extension numérique de plage)	[ON]: Crée un son réaliste en compensant les composants haute fréquence et en rétablissant le temps de montée de la forme d'onde qui est perdu lors de la compression des données audio ; [OFF]: Annulation.
[SPK/PRE OUT]	En fonction de la méthode de connexion des enceintes, sélectionner le réglage approprié pour obtenir la sortie souhaitée. (Voir "Réglages de sortie d'enceinte".)

\*1 Affiché uniquement quand [SUBWOOFER SET] est réglé sur [ON].

\*2 Affiché uniquement quand [SPK/PRE OUT] est réglé sur [SUB.W/SUB.W].

\*3 Affiché uniquement quand [SPK/PRE OUT] est réglé sur [REAR/SUB.W] ou [SUB.W/SUB.W].

\*4 Peut être uniquement sélectionné si un réglage autre que [FRQ THROUGH] est choisi pour [SUBWOOFER LPF].

\*5 L'ajustement ne peut pas affecter la sortie du caisson de grave.

### Réglages de sortie d'enceinte [SPK/PRE OUT]

Sélectionnez le réglage de sortie pour les enceintes [SPK/PRE OUT], sur la base de la méthode de connexion des enceintes.

#### ■ Connexion via les prises de sortie de ligne

Pour les connexions via un amplificateur extérieur. (Page 19)

Réglage sur [SPK/PRE OUT]	Signal audio via la prise de sortie de ligne	
	REAR/SW	
[REAR/REAR]	Sortie des enceintes arrière	
[REAR/SUB.W] (défaut)	Sortie de caisson de grave	
[SUB.W/SUB.W]	Sortie de caisson de grave	

#### ■ Connexion via les câbles d'enceinte

Vous pouvez aussi connecter les enceintes sans utiliser un amplificateur extérieur mais continuer à utiliser la sortie du caisson de grave avec ces réglages. (Page 19)

Réglage sur [SPK/PRE OUT]	Signal audio via le fil de l'enceinte arrière	
	L (gauche)	R (droite)
[REAR/REAR]	Sortie des enceintes arrière	Sortie des enceintes arrière
[REAR/SUB.W]	Sortie des enceintes arrière	Sortie des enceintes arrière
[SUB.W/SUB.W]	Sortie de caisson de grave	(Sourdine)

Si [SUB.W/SUB.W] est sélectionné:

– [FRQ 120HZ] est sélectionné dans [SUBWOOFER LPF] et [FRQ THROUGH] n'est pas disponible.

– [POSITION R01] est sélectionné dans [FADER] et la plage sélectionnable est de [POSITION R06] à [POSITION 00].

# RÉGLAGES D’AFFICHAGE

Identification de zone pour les réglages de la luminosité

KD-X262/  
KD-X162:

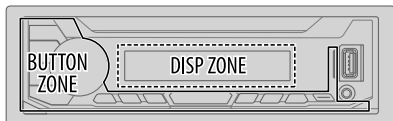

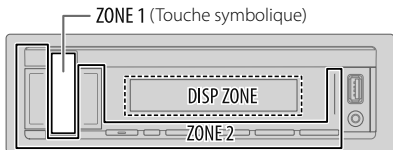

KD-X161:

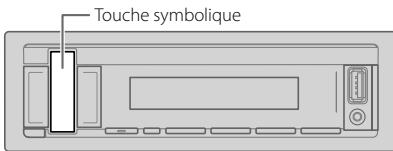

Identification de zone pour les réglages de la couleur

KD-X161:



- 1 Maintenez enfoncée .
- 2 Réalisez l'opération 'Sélection d'un élément (page 3 ou 4)' pour sélectionner un élément (voir le tableau suivant).
- 3 Répétez l'étape 2 jusqu'à ce que l'élément souhaité soit sélectionné/activé ou suivez les instructions données pour l'élément sélectionné.
- 4 Appuyez sur  pour quitter.

Pour retourner à l'option de réglage précédente, appuyez sur .

Défaut: **[XX]**

<b>[DISPLAY]</b>	
<b>[DIMMER]</b>	Assombrir l'éclairage. <b>[OFF]</b> : Le gradateur est désactivé. La luminosité change sur le réglage <b>[DAY]</b> . <b>[ON]</b> : Le gradateur est activé. La luminosité change sur le réglage <b>[NIGHT]</b> . (Voir " <b>[BRIGHTNESS]</b> " ci-dessous.) <b>[DIMMER TIME]</b> : Réglez l'heure de mise en et hors service du gradateur. <b>1</b> Réalisez l'opération 'Sélection d'un élément (page 3 ou 4)' pour régler l'heure <b>[ON]</b> . <b>2</b> Réalisez l'opération 'Sélection d'un élément (page 3 ou 4)' pour régler l'heure <b>[OFF]</b> . (Défaut: <b>[ON]</b> : <b>[18:00]</b> ; <b>[OFF]</b> : <b>[6:00]</b> ) <b>[DIMMER AUTO]</b> : Le gradateur est activé et désactivé automatiquement quand vous éteignez ou allumez les feux de la voiture.*1
<b>[BRIGHTNESS]</b>	Réglez la luminosité séparément pour le jour et la nuit. <b>1</b> <b>[DAY]/[NIGHT]</b> : Choisissez le jour ou la nuit. <b>2</b> Choisissez une zone. (Voir l'illustration sur la colonne de gauche.) <b>3</b> <b>[LEVEL 00]</b> à <b>[LEVEL 31]</b> : Réglez le niveau de luminosité.
<b>[TEXT SCROLL]*2</b>	<b>[SCROLL ONCE]</b> : Fait défiler une fois les informations de l'affichage ; <b>[SCROLL AUTO]</b> : Répète le défilement à 5 secondes d'intervalle ; <b>[SCROLL OFF]</b> : Annulation.

\*1 La connexion du fil de commande de l'éclairage est requise. (Page 19)

\*2 Certains caractères ou symboles n'apparaissent pas correctement (ou un blanc apparaît à leur place).

## RÉGLAGES D’AFFICHAGE

[COLOR] (pour KD-X161: Touche symbolique uniquement)

[PRESET] Sélectionnez une couleur d'éclairage pour la touche symbolique. (Voir l'illustration de la page 13.)

- [COLOR 01] à [COLOR 49]
- [USER]: La couleur que vous avez créée pour [DAY COLOR] ou [NIGHT COLOR] apparaît.
- [COLOR FLOW01] à [COLOR FLOW03]: La couleur change à une vitesse différente.
- Couleur préréglée: [CRYSTAL]/[FLOWER]/[FOREST]/[GRADATION]/[OCEAN]/[RELAX]/[SUNSET]

[DAY COLOR] Mémorisez vos propres couleurs d'éclairage du jour et de la nuit pour la touche symbolique.

- 1 [RED]/[GREEN]/[BLUE]: Choisissez une couleur primaire.
- 2 [00] à [31]: Sélectionnez le niveau.

[NIGHT COLOR] Répétez les étapes 1 et 2 pour toutes les couleurs primaires.

- Votre réglage est mémorisé sur [USER] dans [PRESET].
- [NIGHT COLOR] ou [DAY COLOR] est changé quand vous allumez ou éteignez les feux de la voiture.

[MENU COLOR] [ON]: La couleur d'éclairage de la touche symbolique change sur la couleur blanche lorsque les réglages sont réalisés sur le menu et la recherche de liste, sauf en mode de réglage de la couleur. ; [OFF]: Annulation.

## RÉFÉRENCES

### ■ Entretien

#### Nettoyage de l'appareil

Essuyez la saleté de la façade avec un chiffon sec au silicone ou un chiffon doux.

#### Nettoyage du connecteur

Détachez la façade et nettoyez le connecteur à l'aide d'un coton tige. Faites attention de ne pas endommager le connecteur.



Connecteur (sur la face arrière de la façade)

### ■ Plus d'informations

Pour: — Les dernières mise à jour du micrologiciel et la liste de compatibilité la plus récente  
— Autres informations récentes  
Consultez <[www.jvc.net/cs/car/](http://www.jvc.net/cs/car/)>.

#### Fichiers pouvant être lus

- Fichier audio compatible pour les périphérique USB à mémoire de grande capacité: MP3 (.mp3), WMA (.wma), WAV (.wav), FLAC (.flac)
  - Systèmes de fichier de périphérique USB compatibles: FAT12, FAT16, FAT32
- Même quand les fichiers audio sont conformes aux normes établies ci-dessus, il est possible que la lecture ne soit pas possible suivant le type ou les conditions du support ou périphériques.
- Pour des informations détaillées et des remarques sur les fichiers audio compatibles, reportez-vous à <[www.jvc.net/cs/car/audiophile/](http://www.jvc.net/cs/car/audiophile/)>.

#### À propos des périphériques USB

- Vous ne pouvez pas connecter un périphérique USB via un hub USB.
- La connexion d'un câble dont la longueur totale dépasse 5 m peut avoir pour conséquence un fonctionnement anormal de la lecture.
- Cet appareil ne peut pas reconnaître les périphériques USB dont l'alimentation n'est pas de 5 V et dépasse 1 A.

## RÉFÉRENCES

### À propos de l'iPod/iPhone



Made for

- iPod touch (5th et 6th generation)
- iPod nano (7th generation)
- iPhone 4S, 5, 5S, 5C, 6, 6 Plus, 6S, 6S Plus, SE, 7, 7 Plus, 8, 8 Plus, X
- Il n'est pas possible de parcourir les fichiers vidéo sur le menu "Videos" en mode [HEAD MODE].
- L'ordre des morceaux affichés sur le menu de sélection de cet appareil peut être différent de celui de iPod/iPhone.
- Il n'est pas possible d'utiliser un iPod lorsque "JVC" ou "✓" est affiché sur l'iPod.
- En fonction de la version du système d'exploitation de l'iPod/iPhone, certaines fonctions peuvent ne pas être utilisables sur cet appareil.

### À propos du périphérique Android

- Cet appareil prend en charge Android OS 4.1 et ultérieur.
- Certains périphériques Android (avec OS 4.1 et ultérieur) peuvent ne pas prendre en charge complètement Android Open Accessory (AOA) 2.0.
- Si le périphérique Android prend en charge à la fois le protocole mass storage class et AOA 2.0, cet appareil utilise toujours en priorité la lecture via AOA 2.0.

### Changez l'information sur l'affichage

Chaque fois que vous appuyez sur  ou , les informations affichées changent.

- Si aucune information n'est disponible ou si aucune information n'est enregistrée, "NO TEXT", "NO NAME", ou une autre information (par ex. le nom de la station) apparaît ou l'affichage est vide.

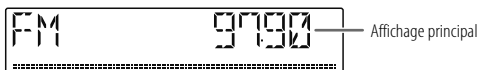

Nom de la source	Informations sur l'affichage: Principal
FM ou AM	Fréquence ➔ Horloge ➔ retour au début  Pour les stations FM Radio Data System uniquement: Nom de la station/Type de programme ➔ Radio texte ➔ Radio texte+ ➔ Radio texte+ titre de morceau/Radio texte+ artiste ➔ Fréquence ➔ Horloge ➔ retour au début
USB	Pour les fichiers MP3/WMA/WAV/FLAC: Titre du morceau/Artiste ➔ Titre d'album/Artiste ➔ Nom de dossier ➔ Nom de fichier ➔ Durée de lecture ➔ Horloge ➔ retour au début
iPod USB	Quand [HEAD MODE] est sélectionné (page 9): Titre du morceau/Artiste ➔ Titre d'album/Artiste ➔ Durée de lecture ➔ Horloge ➔ retour au début
ANDROID	Nom de la source ➔ Horloge ➔ retour au début
AUX	Nom de la source ➔ Horloge ➔ retour au début

### Lettres cyrilliques disponibles

 Caractères disponibles

 Indications sur l'affichage

А	Б	В	Г	Д	Е	Ж	З	И	Й	К	Л	М	Н	О	П	Р
Р	С	Т	У	Ф	Х	Ц	Ч	Ш	Щ	Ъ	Ы	Ь	Э	Ю	Я	Є

С	Т	У	Ф	Х	Ц	Ч	Ш	Щ	Ъ	Ы	Ь	Э	Ю	Я	Є
---	---	---	---	---	---	---	---	---	---	---	---	---	---	---	---

# GUIDE DE DÉPANNAGE

Symptôme	Remède	
Généralités	Le son ne peut pas être entendu.	<ul style="list-style-type: none"> <li>Ajustez le volume sur le niveau optimum.</li> <li>Vérifiez les cordons et les connexions.</li> </ul>
	"MISWIRING CHECK WIRING THEN PWR ON" apparaît.	Mettez l'appareil hors tension, puis assurez-vous que les prises des câbles d'enceinte sont correctement isolées. Mettez de nouveau l'appareil sous tension.
	"PROTECTING SEND SERVICE" apparaît.	Envoyez l'appareil au centre de service le plus proche.
	Vous ne pouvez pas choisir la source.	Cochez le réglage [SOURCE SELECT]. (Page 5)
	Cet appareil ne fonctionne pas du tout.	Réinitialisez l'appareil. (Page 3 ou 4)
Radio	Les caractères corrects ne sont pas affichés.	<ul style="list-style-type: none"> <li>Cet appareil peut uniquement afficher les lettres majuscules, les chiffres et un nombre limité de symboles.</li> <li>En fonction de la langue d'affichage que vous avez choisie (page 6), certains caractères peuvent ne pas être affichés correctement.</li> </ul>
	<ul style="list-style-type: none"> <li>La réception radio est mauvaise.</li> <li>Bruit statique pendant l'écoute de la radio.</li> </ul>	Connectez l'antenne solidement.
USB/iPod	L'ordre de lecture n'est pas celui que vous pensiez.	L'ordre de lecture est déterminé par le nom du fichier (USB).
	La durée de lecture écoulée n'est pas correcte.	Cela dépend du processus d'enregistrement utilisé (USB).
	"NOT SUPPORT" apparaît et la plage est sautée.	Vérifiez si la plage est dans un format compatible. (Page 14, 15)
	"READING" clignote sur.	<ul style="list-style-type: none"> <li>N'utilisez pas trop de niveaux de hiérarchie et de dossiers.</li> <li>Reconnectez le périphérique (USB/iPod/iPhone).</li> </ul>

Symptôme	Remède	
USB/iPod	"CANNOT PLAY" clignote et/ ou le périphérique connecté ne peut pas être détecté	<ul style="list-style-type: none"> <li>Vérifiez si le périphérique connecté est compatible avec cet appareil et assurez-vous que les fichiers sont dans un format compatible. (Page 14, 15)</li> <li>Reconnectez le périphérique.</li> </ul>
	iPod/iPhone ne peut pas être mis sous tension ou ne fonctionne pas.	<ul style="list-style-type: none"> <li>Vérifiez la connexion entre cet appareil et l'iPod/iPhone.</li> <li>Déconnectez et réinitialisez l'iPod/iPhone en utilisant un réinitialisation matérielle.</li> </ul>
	"NO DEVICE"	Connectez un périphérique (USB/iPod/iPhone), puis repassez à la source USB/iPod/iPhone.
ANDROID	<ul style="list-style-type: none"> <li>Aucun son ne peut être entendu pendant la lecture.</li> <li>Le son sort uniquement du périphérique Android.</li> </ul>	<ul style="list-style-type: none"> <li>Reconnectez le périphérique Android.</li> <li>Lancez n'importe quelle application multimédia sur le périphérique Android et démarrez la lecture.</li> <li>Relancez l'application multimédia actuelle ou utilisez une autre application multimédia.</li> <li>Redémarrez le périphérique Android.</li> <li>Si cela ne résout pas le problème, c'est que le périphérique Android connecté ne peut pas diriger le signal audio sur l'appareil. (Page 15)</li> <li>Si la connexion USB ne fonctionne pas, connectez le périphérique Android par la prise d'entrée auxiliaire.</li> </ul>
	"NO DEVICE" ou "READING" clignote sur.	<ul style="list-style-type: none"> <li>Reconnectez le périphérique Android.</li> <li>Si la connexion USB ne fonctionne pas, connectez le périphérique Android par la prise d'entrée auxiliaire.</li> </ul>
	La lecture est intermittente ou le son saute.	Déactivez le mode d'économie d'énergie sur le périphérique Android.
	"CANNOT PLAY"	<ul style="list-style-type: none"> <li>Assurez-vous que le périphérique Android contient des fichiers audio compatibles.</li> <li>Reconnectez le périphérique Android.</li> <li>Redémarrez le périphérique Android.</li> </ul>

**Si vous avez toujours des problème, réinitialisez l'appareil. (Page 3 ou 4)**



# INSTALLATION/RACCORDEMENT

## ▲ Avertissement

- L'appareil peut uniquement être utilisé avec une alimentation de 12 V CC, à masse négative.
- Déconnectez la borne négative de la batterie avant le câblage et le montage.
- Ne connectez pas le fil de batterie (jaune) et le fil d'allumage (rouge) au châssis de la voiture ou au fil de masse (noir) pour éviter les courts-circuits.
- Pour éviter les courts-circuits:
  - Isolez les fils non connectés avec du ruban adhésif.
  - Assurez-vous de raccorder de nouveau la mise à la masse de cet appareil au châssis de la voiture après l'installation.
  - Fixez les câbles avec des serre-câbles et enroulez un ruban de vinyle autour des câbles qui entrent en contact avec des pièces métalliques pour protéger les câbles.

## ▲ Précautions

- Pour des raisons de sécurité, laissez le travail de câblage et de montage des professionnels. Consultez votre revendeur autoradio.
- Installez cet appareil dans la console de votre véhicule. Ne touchez pas les parties métalliques de cet appareil pendant ou juste après son utilisation. Les parties métalliques, comme le dissipateur de chaleur et le boîtier, deviennent chaudes.
- Ne connectez pas les fils ⊖ des enceintes au châssis de la voiture, au fil de masse (noir) ou en parallèle.
- Connectez des enceintes avec une puissance maximum de plus de 50 W. Si la puissance maximum des enceintes est inférieure à 50 W, changez le réglage [AMP GAIN] pour éviter d'endommager les enceintes. (Page 12)
- Montez l'appareil avec un angle de moins de 30°.
- Si le faisceau de fils de votre véhicule ne possède pas de borne d'allumage, connectez le fil d'allumage (rouge) à la borne du boîtier de fusible de votre véhicule qui offre une alimentation de 12 V CC et qui se met en et hors service avec la clé de contact.
- Gardez tous les câbles à l'écart des dissipateurs thermiques.
- Après avoir installé l'appareil, vérifiez si les lampes de frein, les indicateurs, les clignotants, etc. de la voiture fonctionnent correctement.
- Si un fusible saute, assurez-vous d'abord que les câbles ne touchent pas le châssis de la voiture puis remplacez le vieux fusible par un nouveau de même valeur.

## Liste des pièces pour l'installation

(A) Façade (×1)



(B) Plaque d'assemblage (×1)



(C) Manchon de montage (×1)

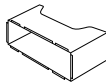

(D) Faisceau de fils (×1)

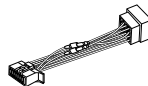

(E) Clé d'extraction (×2)



## Procédure de base

- 1 Retirez la clé de contact, puis déconnectez la borne ⊖ de la batterie de la voiture.
- 2 Connectez les fils correctement.  
Voir "Connexions" à la page 19.
- 3 Installez l'appareil dans votre voiture.  
Voir "Installation de l'appareil (montage encastré)" à la page 18.
- 4 Connectez la borne ⊖ de la batterie de la voiture.
- 5 Détachez la façade et réinitialisez l'appareil. (Page 3 ou 4)

## Installation de l'appareil (montage encastré)

1

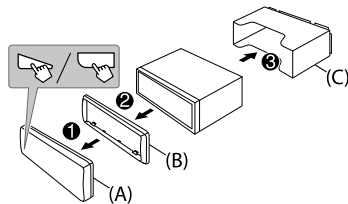

2

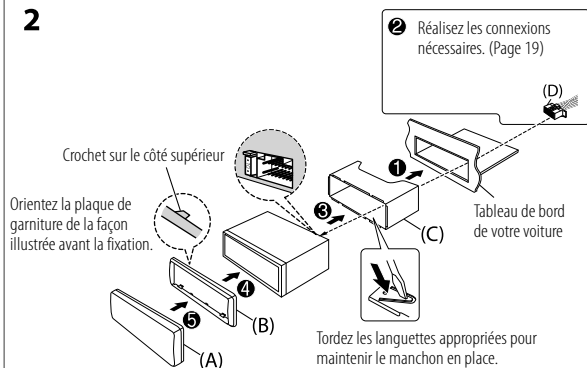

## Installation de l'appareil sans le manchon de montage

- 1 Retirez le manchon de montage et la plaque de garniture de l'appareil.
- 2 Alignez les entailles de l'appareil (des deux côtés) avec le support de montage du véhicule et fixez l'appareil avec les vis (en vente dans le commerce).

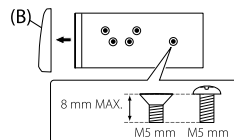

⚠ N'utiliser que les vis spécifiés. L'utilisation de vis incorrects peut endommager l'appareil.

## Retrait de l'appareil

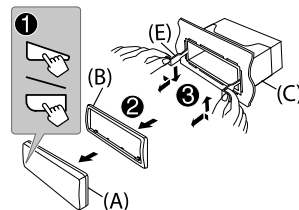

# INSTALLATION/RACCORDEMENT

## Connexions

Lors de la connexion à un amplificateur extérieur, connectez son fil de masse au châssis de la voiture pour éviter d'endommager l'appareil.

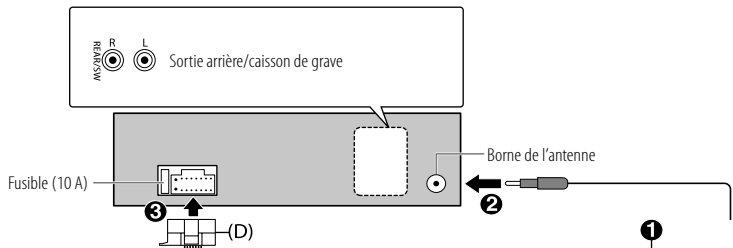

### Connexion des connecteurs ISO sur certaines voitures VW/Audi ou Opel (Vauxhall)

Vous aurez peut-être besoin de modifier le câblage du faisceau de fils fourni comme montré sur l'illustration ci-dessous.

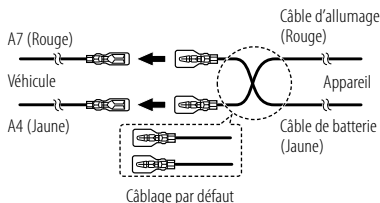

### Si votre voiture ne possède pas de prise ISO

Nous recommandons d'installer l'appareil en utilisant un harnais de câblage en vente dans le commerce recommandé spécifiquement pour votre voiture et, pour votre sécurité, de laisser ce travail à des professionnels. Consultez votre revendeur autoradio.

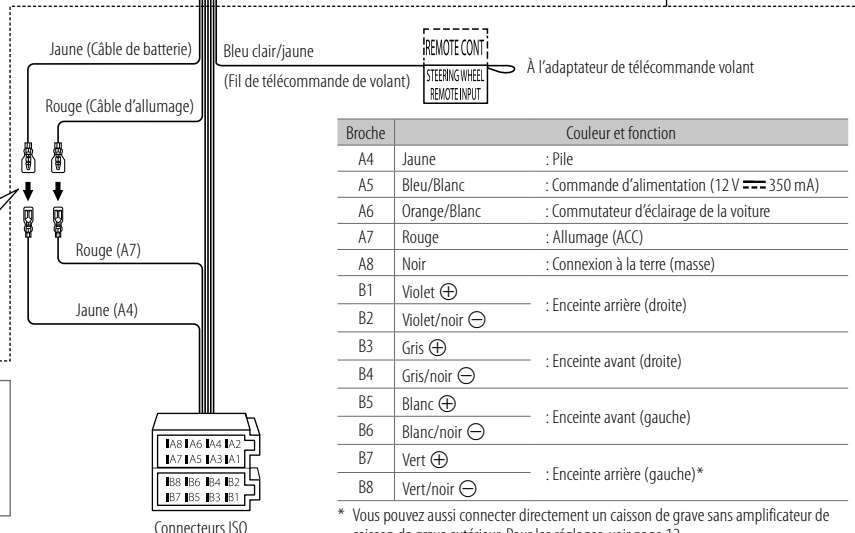

Broche	Couleur et fonction	
A4	Jaune	: Pile
A5	Bleu/Blanc	: Commande d'alimentation (12V $\approx$ 350 mA)
A6	Orange/Blanc	: Commutateur d'éclairage de la voiture
A7	Rouge	: Allumage (ACC)
A8	Noir	: Connexion à la terre (masse)
B1	Violet ⊕	: Enceinte arrière (droite)
B2	Violet/noir ⊖	: Enceinte avant (droite)
B3	Gris ⊕	: Enceinte arrière (gauche)
B4	Gris/noir ⊖	: Enceinte avant (gauche)
B5	Blanc ⊕	: Enceinte avant (gauche)
B6	Blanc/noir ⊖	: Enceinte avant (gauche)
B7	Vert ⊕	: Enceinte arrière (gauche)*
B8	Vert/noir ⊖	: Enceinte arrière (gauche)*

\* Vous pouvez aussi connecter directement un caisson de grave sans amplificateur de caisson de grave extérieur. Pour les réglages, voir page 12.

# SPÉCIFICATIONS

Tuner	FM	Plage de fréquences	87,5 MHz — 108,0 MHz (pas de 50 kHz)
		Sensibilité utilisable (S/B = 26 dB)	0,71 $\mu$ V/75 $\Omega$ (8,2 dBf)
		Seuil de sensibilité (DIN S/N = 46 dB)	2,0 $\mu$ V/75 $\Omega$
		Réponse en fréquence ( $\pm 3$ dB)	30 Hz — 15 kHz
		Taux de Signal/Bruit (MONO)	64 dB
		Séparation stéréo (1 kHz)	40 dB
AM (MW)	Plage de fréquences	531 kHz — 1 611 kHz (pas de 9 kHz)	
	Sensibilité utilisable (S/B = 20 dB)	28,2 $\mu$ V (29 dB $\mu$ )	
AM (LW)	Plage de fréquences	153 kHz — 279 kHz (pas de 9 kHz)	
	Sensibilité utilisable (S/B = 20 dB)	50 $\mu$ V (33,9 dB $\mu$ )	
USB	Standard USB	USB 1.1, USB 2.0 (Vitesse maximale)	
	Périphériques compatibles	À mémoire de grande capacité	
	Système de fichiers	FAT12/16/32	
	Courant d'alimentation maximum	CC 5 V  1 A	
	Convertisseur de filtre numérique (N/A)	24 Bit	
	Réponse en fréquence ( $\pm 1$ dB)	20 Hz — 20 kHz	
	Taux de Signal/Bruit (1 kHz)	92 dB	
	Gamme dynamique	88 dB	
	Séparation des canaux	83 dB	
	Décodage MP3	Compatible avec le format MPEG-1/2 Audio Layer-3	
	Décodeur WMA	Compatible Windows Media Audio	

USB	Décodeur WAV	PCM linéaire
	Décodeur FLAC	Fichiers FLAC jusqu'à 16 bits/48 kHz
Auxiliaire	Réponse en fréquence ( $\pm 3$ dB)	20 Hz — 20 kHz
	Tension maximum d'entrée	1 000 mV
	Impédance d'entrée	30 k $\Omega$
Audio	Puissance de sortie maximum	50 W $\times$ 4 ou 50 W $\times$ 2 + 50 W $\times$ 1 (Caisson de grave = 4 $\Omega$ )
	Pleine Puissance de Largeur de Bande (avec moins de 1% DHT)	22 W $\times$ 4
	Impédance d'enceinte	4 $\Omega$ — 8 $\Omega$
	Niveau de préamplification/charge (USB)	2 500 mV/10 k $\Omega$ en charge
	Impédance du préamplificateur	$\leq$ 600 $\Omega$
Généralités	Tension de fonctionnement	Batterie de voiture 12 V CC
	Dimensions d'installation (L $\times$ H $\times$ P)	182 mm $\times$ 53 mm $\times$ 100 mm
	Poids net (y compris la plaque d'assemblage et le manchon de montage)	0,6 kg

Sujet à changement sans notification.



# INDICE

<b>PRIMA DELL'USO</b>	<b>2</b>
<b>FONDAMENTI</b>	<b>3</b>
<b>OPERAZIONI PRELIMINARI</b>	<b>5</b>
1 Annullare il funzionamento dimostrativo	
2 Impostare l'ora e la data	
3 Eseguire le impostazioni di base	
<b>RADIO</b>	<b>6</b>
<b>AUX</b>	<b>8</b>
<b>USB, iPod e ANDROID</b>	<b>8</b>
<b>IMPOSTAZIONI AUDIO</b>	<b>10</b>
<b>IMPOSTAZIONI DI VISUALIZZAZIONE</b>	<b>13</b>
<b>RIFERIMENTI</b>	<b>14</b>
Manutenzione	
Informazioni aggiuntive	
<b>RISOLUZIONE DEI PROBLEMI</b>	<b>16</b>
<b>INSTALLAZIONE E COLLEGAMENTI</b>	<b>17</b>
<b>CARATTERISTICHE TECNICHE</b>	<b>20</b>

# PRIMA DELL'USO

## IMPORTANTE

- Prima di usare l'apparecchio, e per usarlo in modo corretto, si raccomanda di leggere a fondo questo manuale. È particolarmente importante leggere e osservare gli avvisi e le note di attenzione nel presente manuale.
- È infine consigliabile tenerlo in un luogo sicuro e prontamente accessibile per ogni necessità futura.

## ▲ AVVERTENZA

- Non usare l'apparecchio in alcun modo che distraga dalla guida.

## ▲ Attenzione

### Regolazione del volume:

- Per ridurre il rischio d'incidenti regolare il volume in modo che sia possibile udire i rumori esterni al veicolo.
- Per evitare di danneggiare i diffusori con l'aumento improvviso del livello d'uscita, ridurre il volume prima di riprodurre le sorgenti digitali.

### Generale:

- Non usare un apparecchio esterno se ciò può far distrarre dalla guida.
- Eseguire il backup di tutti i dati importanti. Il produttore dell'apparecchio non accetta alcuna responsabilità in caso di perdita dei dati registrati.
- Non inserire né lasciare nell'apparecchio corpi metallici quali monete o attrezzi, pena la possibilità di cortocircuiti.

## Come leggere il manuale

- Le operazioni di seguito descritte si riferiscono principalmente ai tasti del frontalino del modello KD-X262 e KD-X161.
- Per le spiegazioni si usano indicazioni in inglese. La lingua delle visualizzazioni è selezionabile dal menu. (Pagina 6)
- [XX] indica l'elemento selezionato.
- (Pagina XX) indica la disponibilità di riferimenti nella pagina specificata.

# FONDAMENTI

## Frontalino

KD-X262/KD-X162:

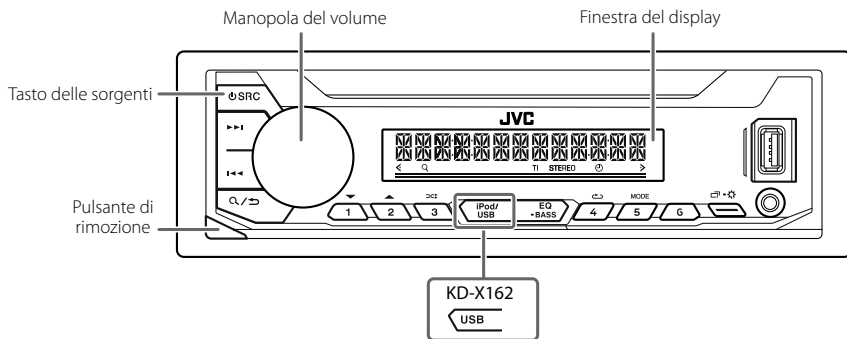

### Applicare

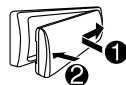

### Rimuovere

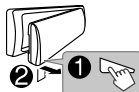

### Come resettare



Eccetto le stazioni radio memorizzate, le impostazioni predefinite si cancellano.

### Per

### Dal frontalino

Accendere l'impianto

Premere SRC.  
• Premere a lungo per spegnere l'impianto.

Regolare il volume

Ruotare la manopola del volume.

Selezione della sorgente

• Premere SRC quante volte necessario.  
• Premere SRC ed entro 2 secondi ruotare la manopola del volume.

Cambiare le informazioni visualizzate sul display

Premere quante volte necessario. (Pagina 15)

Selezionare un elemento

**1** Ruotando la manopola del volume selezionare l'elemento desiderato.  
**2** Premere la manopola per confermare.

## FONDAMENTI

### Frontalino

KD-X161:

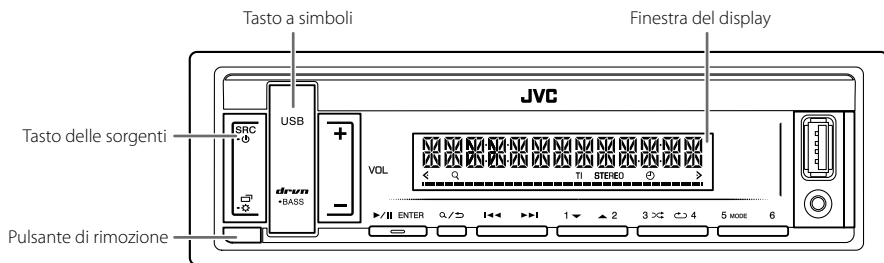

#### Applicare

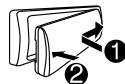



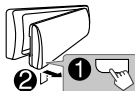



#### Rimuovere



#### Come resettare



Eccetto le stazioni radio memorizzate, le impostazioni predefinite si cancellano.

Per	Dal frontalino
Accendere l'impianto	Premere SRC-  • Premere a lungo per spegnere l'impianto.
Regolare il volume	Premere VOL +/- • Tenendo premuto VOL + si aumenta in continuazione il volume sino al livello 15.  Premere  /ENTER per silenziare il suono o sospendere la riproduzione. • Premerla nuovamente per annullare l'attenuazione. Il volume ritorna al livello impostato prima del suo azzeramento o della messa in pausa.
Selezione della sorgente	• Premere SRC-  quante volte necessario. • Premere SRC-  ed entro 2 secondi premere VOL +/-.
Cambiare le informazioni visualizzate sul display	Premere  -  quante volte necessario. (Pagina 15)
Selezionare un elemento	<b>1</b> Premere VOL +/- sino a selezionare l'elemento desiderato. <b>2</b> Premere  /ENTER per confermare.



# OPERAZIONI PRELIMINARI

Per informazioni sulla disposizione dei vari elementi del frontalino vedere la pagina 3 o 4.

## 1 Annullare il funzionamento dimostrativo

Alla prima accensione dell'unità (o dopo averla resettata) il display mostra:

KD-X262/KD-X162:

"CANCEL DEMO" → "PRESS" → "VOLUME KNOB"

- 1 Premere la manopola del volume.  
L'impostazione predefinita è [YES].
- 2 Premere nuovamente la manopola del volume.  
Viene visualizzata l'indicazione "DEMO OFF".

KD-X161:

"CANCEL DEMO" → "PRESS ENTER"

- 1 Premere ►/IIENTER.  
L'impostazione predefinita è [YES].
- 2 Premere nuovamente ►/IIENTER.  
Viene visualizzata l'indicazione "DEMO OFF".

## 2 Impostare l'ora e la data

- 1 Premere a lungo -.
- 2 Con l'operazione 'Selezionare un elemento (pagina 3 o 4)' selezionare [CLOCK].
- 3 Con l'operazione 'Selezionare un elemento (pagina 3 o 4)' regolare l'orologio.  
[CLOCK ADJUST] → regolazione di ore e minuti → [CLOCK FORMAT] → [12H] o [24H]
- 4 Con l'operazione 'Selezionare un elemento (pagina 3 o 4)' regolare la data.  
[DATE SET] → regolazione del giorno, del mese e dell'anno
- 5 Premere - per uscire.

Per ritornare all'impostazione precedente premere /→.

## 3 Eseguire le impostazioni di base

- 1 Premere a lungo -.
- 2 Con l'operazione 'Selezionare un elemento (pagina 3 o 4)' selezionare l'elemento desiderato (vedere la tabella che segue).
- 3 Ripetere il passo 2 sino a selezionare o attivare l'elemento d'interesse.
- 4 Premere - per uscire.

Per ritornare all'impostazione precedente premere /→.

Impostazione predefinita: [XX]

[SYSTEM]	
[KEY BEEP]	[ON]: attiva il tono alla pressione dei tasti. ; [OFF]: disattiva il tono.
[SOURCE SELECT]	
[AM SRC]*	[ON]: abilita la sorgente AM nella selezione delle sorgenti. ; [OFF]: la disabilita. (Pagina 6)
[BUILT-IN AUX]*	[ON]: abilita la sorgente AUX nella selezione delle sorgenti. ; [OFF]: la disabilita. (Pagina 8)
[F/W UPDATE]	
[UPDATE SYSTEM]	
[F/W UP xxxx]	[YES]: avvia l'aggiornamento del firmware. ; [NO]: annulla l'operazione (non avvia l'aggiornamento). Per informazioni particolareggiate sull'aggiornamento del firmware si prega di vedere il sito < <a href="http://www.jvc.net/cs/car/">http://www.jvc.net/cs/car/</a> >.

\* Non appare quando è selezionata la sorgente corrispondente.

## OPERAZIONI PRELIMINARI

[CLOCK]	
[TIME SYNC]	[ON]: l'apparecchio regola automaticamente l'ora con i dati Clock Time (CT) del segnale FM del Radio Data System. ; [OFF]: annulla.
[CLOCK DISPLAY]	[ON]: sul display appare l'ora anche ad apparecchio spento. ; [OFF]: annulla.
[ENGLISH]	
[РУССКИЙ]	Selezionare la lingua di visualizzazione del menu e delle informazioni musicali, se disponibile.
[ESPANOL]	La lingua predefinita è [ENGLISH].
[FRANCAIS]	

## RADIO

Per informazioni sulla disposizione dei vari elementi del frontalino vedere la pagina 3 o 4.

### Ricercare una stazione

- 1 Con il tasto delle sorgenti selezionare la banda FM o AM.
  - 2 Premere ◀◀ / ▶▶ per ricercare automaticamente le stazioni.  
(o)  
Premere a lungo ◀◀ / ▶▶ sino a quando "M" inizia a lampeggiare, quindi premerlo quante volte necessario sino a individuare manualmente la stazione desiderata.
- Quando l'apparecchio riceve una trasmissione FM stereo di segnale sufficientemente forte "STEREO" s'illumina.
  - L'unità passa automaticamente all'allarme FM quando riceve un segnale di allarme dalla trasmissione FM.

### Impostazioni in memoria

Con questo apparecchio è possibile salvare in memoria sino a 18 stazioni FM e sino a 6 stazioni AM.

#### ■ Per salvare una stazione in memoria

Mentre si ascolta una stazione...

Premere a lungo uno dei tasti numerici (da 1 a 6).

- (o)  
1 Premere questo tasto sino a quando "PRESET MODE" inizia a lampeggiare:  
KD-X262/KD-X162: Manopola del volume  
KD-X161: ▶ / IIENTER
- 2 Con l'operazione 'Selezionare un elemento (pagina 3 o 4)' selezionare un numero di preimpostazione.  
Quando la stazione è stata salvata, appare "MEMORY".

#### ■ Selezionare le stazioni salvate in memoria

Premere uno dei tasti numerici (da 1 a 6).

- (o)  
1 Premere Q/↵.
- 2 Con l'operazione 'Selezionare un elemento (pagina 3 o 4)' selezionare un numero di preimpostazione.

# RADIO

## Altre impostazioni

- 1 Premere a lungo per uscire.
- 2 Con l'operazione "Selezionare un elemento (pagina 3 o 4)" selezionare l'elemento desiderato (vedere la tabella che segue).
- 3 Ripetere il passo 2 sino a selezionare o attivare l'elemento desiderato, oppure seguire le istruzioni riportate per l'elemento selezionato.
- 4 Premere per uscire.

Per ritornare all'impostazione precedente premere / .

Impostazione predefinita: [XX]

## [TUNER SETTING]

**[RADIO TIMER]** Accende la radio all'istante specificato a prescindere dalla sorgente attualmente selezionata.

- 1 **[ONCE]/[DAILY]/[WEEKLY]/[OFF]**: specifica la frequenza di accensione con il timer.
- 2 **[FM]/[AM]**: selezione della sorgente.
- 3 Da **[01]** a **[18]** (banda FM)/da **[01]** a **[06]** (banda AM): selezionare una stazione preimpostata.
- 4 Impostare il giorno\*1 e l'ora di attivazione.  
Al completamento della procedura appare "☺".

Il timer radio non si attiva nei seguenti casi:

- Quando l'apparecchio è spento.
- Quando, dopo avere selezionato il timer radio e la banda AM, in **[SOURCE SELECT]** l'opzione **[AM SRC]** è impostata su **[OFF]**. (Pagina 5)

**[SSM]** **[SSM 01–06]/[SSM 07–12]/[SSM 13–18]**: preimpostata automaticamente sino a 18 stazioni FM. "SSM" cessa di lampeggiare non appena l'apparecchio salva in memoria le prime sei stazioni. Per salvare le successive dodici stazioni occorre selezionare **[SSM 07–12]/[SSM 13–18]**.

**[LOCAL SEEK]** **[ON]**: cerca soltanto le stazioni FM la cui ricezione è buona.; **[OFF]**: annulla.  
• L'impostazione eseguita riguarda solo la sorgente/stazione selezionata. Quando si cambia sorgente/stazione è necessario ripetere l'impostazione.

<b>[IF BAND]</b>	<b>[AUTO]</b> : aumenta la selettività del sintonizzatore per ridurre le interferenze causate dalle stazioni FM adiacenti. (Tuttavia si potrebbe perdere l'effetto stereo.) ; <b>[WIDE]</b> : pur esponendo l'apparecchio alle interferenze delle stazioni FM adiacenti, questo modo mantiene l'effetto stereo e non degrada la qualità audio.
<b>[MONO SET]</b>	<b>[ON]</b> : migliora la ricezione FM (l'effetto stereo va comunque perso.) ; <b>[OFF]</b> : annulla.
<b>[NEWS SET]*2</b>	<b>[ON]</b> : se disponibile, l'apparecchio seleziona temporaneamente il programma dei notiziari.; <b>[OFF]</b> : annulla.
<b>[REGIONAL]*2</b>	<b>[ON]</b> : passa a un'altra stazione, ma solo nella regione specifica, usando il comando "AF".; <b>[OFF]</b> : annulla.
<b>[AF SET]*2</b>	<b>[ON]</b> : quando la qualità di ricezione non è soddisfacente cerca automaticamente un'altra stazione che diffonda lo stesso programma nella medesima rete Radio Data System ma il cui segnale sia migliore.; <b>[OFF]</b> : annulla.
<b>[TI]*2</b>	<b>[ON]</b> : durante l'ascolto di qualsiasi sorgente (ad eccezione della radio AM) abilita il passaggio temporaneo alle informazioni sul traffico, se disponibili ("TI" s'illumina.) ; <b>[OFF]</b> : annulla.
<b>[PTY SEARCH]*2</b>	Seleziona un codice PTY (vedere sotto). Se una stazione trasmette un programma con lo stesso codice PTY selezionato, l'unità viene sintonizzata su tale stazione.

\*1 Selezionabili soltanto quando al passo 1 si seleziona **[ONCE]** o **[WEEKLY]**.

\*2 Selezionabile solo quando ci si trova nella sorgente FM.

## Codice PTY

**[NEWS]**, **[AFFAIRS]**, **[INFO]**, **[SPORT]**, **[EDUCATE]**, **[DRAMA]**, **[CULTURE]**, **[SCIENCE]**, **[VARIED]**, **[POP M]** (musica), **[ROCK M]** (musica), **[EASY M]** (musica), **[LIGHT M]** (musica), **[CLASSICS]**, **[OTHER M]** (musica), **[WEATHER]**, **[FINANCE]**, **[CHILDREN]**, **[SOCIAL]**, **[RELIGION]**, **[PHONE IN]**, **[TRAVEL]**, **[LEISURE]**, **[JAZZ]**, **[COUNTRY]**, **[NATION M]** (musica), **[OLDIES]**, **[FOLK M]** (musica), **[DOCUMENT]**

## AUX

### Preparazione:

È possibile ascoltare musica da un lettore audio portatile tramite il jack d'ingresso ausiliario.

- In [SOURCE SELECT] impostare [BUILT-IN AUX] su [ON]. (Pagina 5)

### Avviare l'ascolto

- 1 Collegare un comune lettore audio portatile (del tipo comunemente disponibile in commercio).

KD-X262/KD-X162:

Mini spinotto stereo da 3,5 mm con connettore a "L"  
(del tipo comunemente disponibile in commercio)

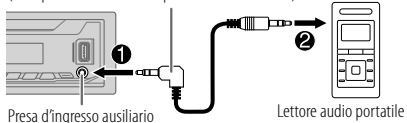

Preso d'ingresso ausiliario

Letto re audio portatile

KD-X161:

Preso d'ingresso ausiliario

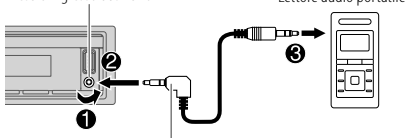

Mini spinotto stereo da 3,5 mm con connettore a "L"  
(del tipo comunemente disponibile in commercio)

- 2 Con il tasto delle sorgenti selezionare AUX.
- 3 Accendere il lettore audio portatile e avviarne la riproduzione.



Per ottenere le massime prestazioni audio è necessario usare un mini spinotto stereo a 3 contatti.

## USB, iPod e ANDROID

### Avviare la riproduzione

L'apparecchio seleziona automaticamente la sorgente e ne avvia la riproduzione.

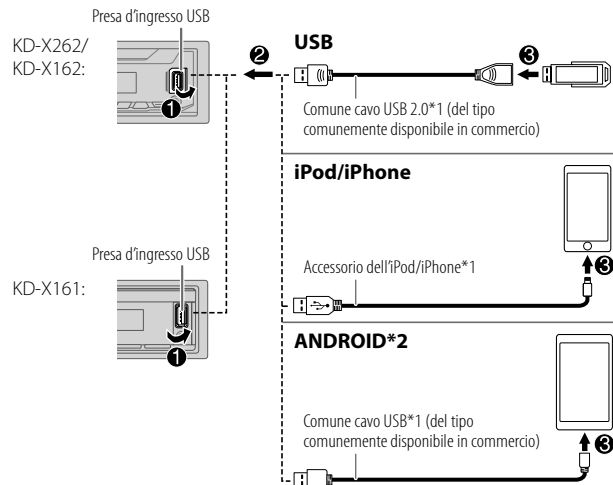

\*1 Quando non lo si usa, non lasciare il cavo nella vettura.

\*2 È possibile controllare il dispositivo Android utilizzando lo stesso dispositivo Android tramite altre applicazioni per lettori di file multimediali in esso installate.

## USB, iPod e ANDROID

Per informazioni sulla disposizione dei vari elementi del frontalino vedere la pagina 3 o 4.

### Sorgenti selezionabili:

KD-X262: USB, iPod e ANDROID  
KD-X162/KD-X161: USB e ANDROID

- Per selezionare direttamente la sorgente USB/iPod/ANDROID premere iPod/USB o USB.

Per	Dal frontalino
Avanzare o retrocedere rapidamente*3	Premere a lungo ◀◀ / ▶▶.
Selezionare un file	Premere ◀◀ / ▶▶.
Seleziona una cartella*4	Premere 2 ▲ / 1 ▼.
Ripetizione*3*5	Premere 4 ↺ quante volte necessario. [TRACK REPEAT]/[FOLDER REPEAT]/[ALL REPEAT] : file MP3, WMA, WAV o FLAC [ONE REPEAT]/[ALL REPEAT]/[REPEAT OFF] : iPod
Riproduzione casuale*3*5	Premere 3 ↻ quante volte necessario. [FOLDER RANDOM]/[ALL RANDOM]/[RANDOM OFF] : file MP3, WMA, WAV o FLAC [SONG RANDOM]/[ALL RANDOM]/[RANDOM OFF] : iPod

\*3 Non applicabile per ANDROID.

\*4 Non disponibile per l'iPod e ANDROID.

\*5 Per iPod: disponibile soltanto quando si seleziona [HEAD MODE].

### Selezionare un'unità con file audio

Mentre è selezionata la sorgente USB premere quante volte necessario 5MODE.

L'apparecchio riprodurrà i brani salvati in.

- Memoria interna o esterna selezionata di uno smartphone (classe di archiviazione di massa).
- Unità selezionata di un dispositivo multi-unità.

### Selezionare il modo di controllo

Mentre è selezionata la sorgente iPod premere quante volte necessario 5MODE.

[HEAD MODE]: controlla l'iPod dall'unità principale.

[IPHONE MODE]: controlla l'iPod dall'iPod stesso. Da questa unità è comunque possibile eseguire operazioni quali riproduzione/messa in pausa, salto di file e avanzamento o riavvolgimento rapidi.

### Selezionare un file da una cartella o da un elenco

Con l'iPod questa funzione è disponibile soltanto quando si seleziona [HEAD MODE]. (Pagina 9)

- 1 Premere **Q/▷**.
- 2 Con l'operazione 'Selezionare un elemento (pagina 3 o 4)' selezionare una cartella o un elenco.
- 3 Con l'operazione 'Selezionare un elemento (pagina 3 o 4)' selezionare un file.

#### Ricerca rapida (solo con la sorgente USB)

Se i file sono molti è possibile cercarli rapidamente.

#### Per scorrere rapidamente lungo una lista.

KD-X262/KD-X162: ruotarne velocemente la manopola del volume

KD-X161: premere a lungo VOL +/-

#### Ricerca alfabetica (solo con la sorgente iPod)

La ricerca dei file può essere effettuata inserendone il primo carattere.

Premendo **2▲ / 1▼** o ruotando velocemente la manopola del volume selezionare il carattere desiderato (da A a Z, da 0 a 9, OTHERS).

- Selezionare "OTHERS" se il primo carattere non è compreso tra A e Z e tra 0 e 9.

- Per ritornare all'impostazione precedente premere **Q/▷**.
- Per annullare l'operazione premere a lungo **Q/▷**.

## IMPOSTAZIONI AUDIO

Per informazioni sulla disposizione dei vari elementi del frontalino vedere la pagina 3 o 4.

### Selezione diretta di un equalizzatore pre-impostato (per KD-X262/KD-X162)

Premere EQ-BASS quante volte necessario.

(o)

Premere EQ-BASS ed entro 5 secondi ruotare la manopola del volume.

Equalizzatore preimpostato:

[FLAT] (impostazione predefinita)/[DRVN 3]/[DRVN 2]/[DRVN 1]/[HARD ROCK]/[HIP HOP]/[JAZZ]/[POP]/[R&B]/[TALK]/[USER]/[VOCAL BOOST]/[BASS BOOST]/[CLASSICAL]/[DANCE]

- L'equalizzatore di guida ([DRVN 3]/[DRVN 2]/[DRVN 1]) potenzia frequenze specifiche del segnale audio per ridurre il rumore esterno al veicolo o quello prodotto dagli pneumatici durante la guida.

### Selezione diretta di un equalizzatore di guida (per KD-X161)

L'equalizzatore di guida potenzia frequenze specifiche del segnale audio per ridurre il rumore esterno al veicolo o quello prodotto dagli pneumatici durante la guida.

Premere drvn-BASS quante volte necessario.

Equalizzatore di guida: [DRVN 3] (impostazione predefinita)/[DRVN 2]/[DRVN 1]

### Salvare in memoria le impostazioni audio personalizzate

- 1 Per accedere alle impostazioni [EASY EQ].  
KD-X262/KD-X162: EQ-BASS  
KD-X161: drvn-BASS
- 2 Con l'operazione 'Selezionare un elemento (pagina 3 o 4)' effettuare le impostazioni desiderate.  
Per istruzioni sull'impostazione vedere [EASY EQ] (pagina 11); essa rimane salvata in [USER].

- Per ritornare all'impostazione precedente premere **Q/▷**.
- Per uscire:

KD-X262/KD-X162: EQ-BASS  
KD-X161: drvn-BASS

# IMPOSTAZIONI AUDIO

## Altre impostazioni

- 1 Premere a lungo per uscire.
- 2 Con l'operazione 'Selezionare un elemento (pagina 3 o 4)' selezionare l'elemento desiderato (vedere la tabella che segue).
- 3 Ripetere il passo 2 sino a selezionare o attivare l'elemento desiderato, oppure seguire le istruzioni riportate per l'elemento selezionato.
- 4 Premere per uscire.

Per ritornare all'impostazione precedente premere .

Impostazione predefinita: [XX]

[EQ SETTING]	
[PRESET EQ]	Seleziona un equalizzatore preimpostato adatto al genere musicale in esecuzione. <ul style="list-style-type: none"><li>• Selezionare [USER] per usare le impostazioni fatte in [EASY EQ] o [PRO EQ].</li></ul> [FLAT]/[DRVN 3]/[DRVN 2]/[DRVN 1]/[HARD ROCK]/[HIP HOP]/[JAZZ]/[POP]/[R&B]/[TALK]/[USER]/[VOCAL BOOST]/[BASS BOOST]/[CLASSICAL]/[DANCE]
[EASY EQ]	Permette di personalizzare le impostazioni audio: <ul style="list-style-type: none"><li>• Le impostazioni vengono memorizzate su [USER] in [PRESET EQ].</li><li>• Una volta effettuate, queste impostazioni possono influenzare quelle attuali di [PRO EQ].</li></ul> [SUB.W SP]*1*2: Da [00] a [+06] (Impostazione predefinita: [+03]) [SUB.W]*1*3: Da [-08] a [+08] [00] [BASS]: Da [LVL-06] a [LVL+06] [LVL 00] [MID]: Da [LVL-06] a [LVL+06] [LVL 00] [TRE]: Da [LVL-06] a [LVL+06] [LVL 00]

## [PRO EQ]

Permette di personalizzare le impostazioni audio:

- Le impostazioni vengono memorizzate su [USER] in [PRESET EQ].
- Una volta effettuate, queste impostazioni possono influenzare quelle attuali di [EASY EQ].

1 [BASS]/[MIDDLE]/[TREBLE]: selezionare un tono audio.

2 Regolare gli elementi sonori del tono audio selezionato:

[BASS] Frequenza : [60HZ]/[80HZ]/[100HZ]/[200HZ]  
Livello : Da [LVL-06] a [LVL+06]  
Q : [Q1.0]/[Q1.25]/[Q1.5]/[Q2.0]  
(Impostazione predefinita : [80HZ]/[LVL 00]/[Q1.0])

[MIDDLE] Frequenza : [0.5KHZ]/[1.0KHZ]/[1.5KHZ]/[2.5KHZ]  
Livello : Da [LVL-06] a [LVL+06]  
Q : [Q0.75]/[Q1.0]/[Q1.25]  
(Impostazione predefinita : [1.0KHZ]/[LVL 00]/[Q1.25])

[TREBLE] Frequenza : [10.0KHZ]/[12.5KHZ]/[15.0KHZ]/[17.5KHZ]  
Livello : Da [LVL-06] a [LVL+06]  
Q : [Q FIX]  
(Impostazione predefinita : [10.0KHZ]/[LVL 00]/[Q FIX])

## [AUDIO CONTROL]

[BASS BOOST] Da [LEVEL +01] a [LEVEL +05] ([LEVEL +01]): specifica il livello di potenziamento dei bassi. ; [OFF]: annulla.

[LOUDNESS] [LEVEL 01]/[LEVEL 02]: potenzia le frequenze basse o alte per fornire un suono ben bilanciato a basso volume. ; [OFF]: annulla.

[SUB.W LEVEL]\*1 [SPK-OUT]\*2 Da [SUB.W 00] a [SUB.W +06] ([SUB.W +03]): regola il livello d'uscita del subwoofer collegato con il cavo altoparlante. (Pagina 19)

[PRE-OUT]\*3 Da [SUB.W -08] a [SUB.W +08] ([SUB.W 00]): regola il livello d'uscita del subwoofer collegato alle prese di uscita audio (REAR/SW) attraverso un amplificatore esterno. (Pagina 19)

\*1, \*2, \*3: (pagina 12)

## IMPOSTAZIONI AUDIO

[SUBWOOFER SET]*3	[ON]: attiva l'uscita al subwoofer. ; [OFF]: annulla.
[SUBWOOFER LPF]*1	[FRQ THROUGH]: l'apparecchio invia al subwoofer tutte le frequenze. ; [FRQ 55HZ]/[FRQ 85HZ]/[FRQ 120HZ]: l'apparecchio invia al subwoofer tutte le frequenze inferiori rispettivamente a 55 Hz, 85 Hz e 120 Hz.
[SUB.W PHASE]*1*4	[REVERSE] (180°)/[NORMAL] (0°): specifica la fase dell'uscita al subwoofer affinché si allinei con quella dei diffusori in modo da ottenere prestazioni ottimali.
[FADER]	Da [POSITION R06] a [POSITION F06] ([POSITION 00]): regola il bilanciamento delle uscite dei diffusori anteriori e posteriori.
[BALANCE]*5	Da [POSITION L06] a [POSITION R06] ([POSITION 00]): regola il bilanciamento delle uscite dei diffusori destro e sinistro.
[VOLUME ADJUST]	Da [LEVEL -15] a [LEVEL +06] ([LEVEL 00]): Preimposta il livello di volume iniziale di ciascuna sorgente confrontandolo al livello di volume FM. (Selezionare innanzi tutto la sorgente da regolare. "VOL ADJ FIX" appare solo quando è selezionata la banda FM.)
[AMP GAIN]	[LOW POWER]: limita il volume al livello massimo 25. (Da selezionare quando la potenza massima di ciascun diffusore è 50 W in modo da impedire il danneggiamento). ; [HIGH POWER]: il livello massimo del volume è 35.
[D.T.EXPANDER] (Espansore di tracce digitali)	[ON]: compensando le componenti in alta frequenza e ripristinando il tempo di salita (o rise time) della forma d'onda, elementi che vanno perduti durante la compressione audio, rende più realistico il suono. ; [OFF]: annulla.
[SPK/PRE OUT]	Per ottenere l'uscita desiderata selezionare l'impostazione adatta al metodo di collegamento dei diffusori. (Vedere "Impostazione di uscita dei diffusori").

\*1 Visualizzato solo quando [SUBWOOFER SET] è impostato su [ON].

\*2 Visualizzato solo quando [SPK/PRE OUT] è impostato su [SUB.W/SUB.W].

\*3 Visualizzato solo quando [SPK/PRE OUT] è impostato su [REAR/SUB.W] o [SUB.W/SUB.W].

\*4 Questa impostazione è disponibile soltanto quando in [SUBWOOFER LPF] si seleziona un'opzione diversa da [FRQ THROUGH].

\*5 La regolazione non influisce sull'uscita del subwoofer.

### Impostazione di uscita dei diffusori [SPK/PRE OUT]

Selezionare l'impostazione d'uscita dei diffusori [SPK/PRE OUT], sulla base del metodo di collegamento usato.

### Collegamento alle prese d'uscita audio

Collegamento a un amplificatore esterno. (Pagina 19)

Impostazione di [SPK/PRE OUT]	Segnale audio dalla presa di uscita audio	
	REAR/SW	
[REAR/REAR]	Uscita diffusori posteriori	
[REAR/SUB.W] (impostazione predefinita)	Uscita per subwoofer	
[SUB.W/SUB.W]	Uscita per subwoofer	

### Collegamento con cavi diffusori

È possibile anche collegare gli altoparlanti senza utilizzare un amplificatore esterno, ma riuscendo comunque ad apprezzare l'uscita del subwoofer con queste impostazioni. (Pagina 19)

Impostazione di [SPK/PRE OUT]	Segnale audio dal cavo dei diffusori posteriori	
	L (sinistro)	R (destro)
[REAR/REAR]	Uscita diffusori posteriori	Uscita diffusori posteriori
[REAR/SUB.W]	Uscita diffusori posteriori	Uscita diffusori posteriori
[SUB.W/SUB.W]	Uscita per subwoofer	(silenzioso)

Quando si seleziona [SUB.W/SUB.W]:

- in [SUBWOOFER LPF] è selezionato [FRQ 120HZ] e [FRQ THROUGH] non è disponibile.
- in [FADER] è selezionato [POSITION R01] e la gamma selezionabile è [POSITION R06] - [POSITION 00].



# IMPOSTAZIONI DI VISUALIZZAZIONE

Identificazione delle zone per l'impostazione della luminosità

KD-X262/  
KD-X162:

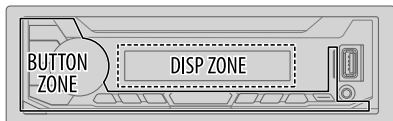

KD-X161:

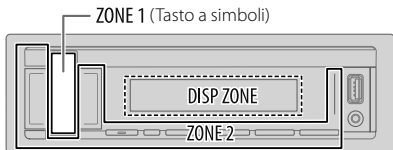

Identificazione delle zone per le impostazioni del colore

KD-X161:

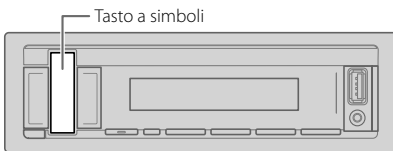

- 1 Premere a lungo per entrare.
- 2 Con l'operazione 'Selezionare un elemento (pagina 3 o 4)' selezionare l'elemento desiderato (vedere la tabella che segue).
- 3 Ripetere il passo 2 sino a selezionare o attivare l'elemento desiderato, oppure seguire le istruzioni riportate per l'elemento selezionato.
- 4 Premere per uscire.

Per ritornare all'impostazione precedente premere

Impostazione predefinita: **[XX]**

<b>[DISPLAY]</b>	
<b>[DIMMER]</b>	Riduce la luminosità. <b>[OFF]</b> : attenuazione disattivata. Si attiva l'impostazione d'illuminazione <b>[DAY]</b> . <b>[ON]</b> : attenuazione attivata. Si attiva l'impostazione d'illuminazione <b>[NIGHT]</b> . (Vedere " <b>[BRIGHTNESS]</b> " qui sotto.) <b>[DIMMER TIME]</b> : imposta gli istanti di attivazione e disattivazione dell'attenuazione luminosa (dimmer). <b>1</b> Con l'operazione 'Selezionare un elemento (pagina 3 o 4)' regolare l'istante <b>[ON]</b> . <b>2</b> Con l'operazione 'Selezionare un elemento (pagina 3 o 4)' regolare l'istante <b>[OFF]</b> . (Impostazione predefinita: <b>[ON]</b> : <b>[18:00]</b> ; <b>[OFF]</b> : <b>[6:00]</b> ) <b>[DIMMER AUTO]</b> : l'attenuazione si attiva e disattiva automaticamente sulla base dello stato di accensione dei fanali anteriori.*1
<b>[BRIGHTNESS]</b>	Imposta la luminosità separatamente per il giorno e la notte. <b>1 [DAY]/[NIGHT]</b> : selezionare l'impostazione diurna o notturna. <b>2</b> Selezionare una zona. (Vedere l'illustrazione a sinistra.) <b>3</b> Da <b>[LEVEL 00]</b> a <b>[LEVEL 31]</b> : impostare la luminosità.
<b>[TEXT SCROLL]*2</b>	<b>[SCROLL ONCE]</b> : fa scorrere le informazioni sul display una sola volta. ; <b>[SCROLL AUTO]</b> : ripete lo scorrimento delle informazioni a intervalli di 5 secondi. ; <b>[SCROLL OFF]</b> : annulla.

\*1 È necessario collegare il cavo di controllo dell'illuminazione. (Pagina 19)

\*2 Alcuni caratteri o simboli potrebbero non apparire correttamente o non apparire affatto.

## IMPOSTAZIONI DI VISUALIZZAZIONE

<b>[COLOR]</b> (per KD-X161: Solo tasto a simboli)	
<b>[PRESET]</b>	Seleziona un colore d'illuminazione per il tasto a simboli. (Vedere l'illustrazione a pagina 13.) <ul style="list-style-type: none"><li>• Da <b>[COLOR 01]</b> a <b>[COLOR 49]</b></li><li>• <b>[USER]</b>: appare il colore creato per <b>[DAY COLOR]</b> o <b>[NIGHT COLOR]</b>.</li><li>• Da <b>[COLOR FLOW01]</b> a <b>[COLOR FLOW03]</b>: i colori cambiano a diverse velocità.</li><li>• Colori preimpostati: <b>[CRYSTAL]/[FLOWER]/[FOREST]/[GRADATION]/[OCEAN]/[RELAX]/[SUNSET]</b></li></ul>
<b>[DAY COLOR]</b>	Salva i colori dell'illuminazione diurna e notturna per il tasto a simboli. <b>1</b> <b>[RED]/[GREEN]/[BLUE]</b> : selezionare un colore primario. <b>2</b> Da <b>[00]</b> a <b>[31]</b> : selezionare il livello.
<b>[NIGHT COLOR]</b>	Ripetere i passi 1 e 2 per tutti i colori primari. <ul style="list-style-type: none"><li>• Le impostazioni personalizzate rimangono salvate in <b>[USER]</b> di <b>[PRESET]</b>.</li><li>• I colori d'illuminazione <b>[NIGHT COLOR]</b> e <b>[DAY COLOR]</b> si alternano accendendo e spegnendo le luci di posizione del veicolo.</li></ul>
<b>[MENU COLOR]</b>	<b>[ON]</b> : il colore dell'illuminazione del pulsante dei simboli passa a bianco quando le impostazioni vengono eseguite nella ricerca di menu ed elenchi, tranne che nella modalità di impostazione del colore. ; <b>[OFF]</b> : annulla.

## RIFERIMENTI

### ■ Manutenzione

#### **Pulizia dell'unità**

Rimuovere la sporcizia dal pannello con un panno asciutto e morbido o uno al silicone.

#### **Pulizia della presa**

Rimuovere il frontalino e pulire delicatamente il connettore con un bastoncino cotonato. Fare attenzione a non danneggiare il connettore.



Connettore (situato sul lato posteriore del frontalino)

### ■ Informazioni aggiornive

Per: — Ottenere il firmware più recente e l'elenco aggiornato degli accessori compatibili  
— Ottenere altre informazioni aggiornate

Vedere il sito <[www.jvc.net/cs/car/](http://www.jvc.net/cs/car/)>.

#### **File riproducibili**

- File audio riproducibili dalle unità USB di memoria di massa: MP3 (.mp3), WMA (.wma), WAV (.wav), FLAC (.flac)
  - Formati file system dispositivo USB riproducibili: FAT12, FAT16, FAT32
- Anche quando i file audio rispettano gli standard sopra elencati, la riproduzione potrebbe essere impossibile a causa dei tipi o delle condizioni dei supporti o dei dispositivi.
- Per informazioni dettagliate e le note sui file audio riproducibili si prega di vedere il sito <[www.jvc.net/cs/car/audiofile/](http://www.jvc.net/cs/car/audiofile/)>.

#### **Note sulle unità USB**

- Non è possibile collegare un dispositivo USB tramite un hub USB.
- Il collegamento di un cavo la cui lunghezza totale supera 5 m può causare una riproduzione anomala.
- Questo apparecchio non riconosce le unità USB non alimentate a 5 V e con assorbimento di corrente superiore a 1 A.

## RIFERIMENTI

### Note sull'iPod e l'iPhone

Made for

- iPod touch (5th e 6th generation)
- iPod nano (7th generation)
- iPhone 4S, 5, 5S, 5C, 6, 6 Plus, 6S, 6S Plus, SE, 7, 7 Plus, 8, 8 Plus, X
- Nell' [HEAD MODE] non è possibile scorrere lungo i file video del menù "Videos".
- L'ordine dei brani visualizzati nel menu di selezione dell'apparecchio potrebbe differire da quello dell'iPod o dell'iPhone.
- L'iPod non è utilizzabile quando sul suo display appare "JVC" o "✓".
- Dipendentemente dalla versione del sistema operativo dell'iPod o dell'iPhone, con questa unità alcune funzioni potrebbero non operare.

### Informazioni sulla periferica Android

- Questa unità supporta i sistemi operativi Android 4.1 e successivi.
- Alcune periferiche Android (con OS 4.1 e successivi) potrebbero non essere totalmente compatibili con la tecnologia Android Open Accessory (AOA) 2.0.
- Se la periferica Android in uso è compatibile sia con i dispositivi di archiviazione di massa sia con la tecnologia AOA 2.0 questo apparecchio riprodurrà sempre e prioritariamente la musica con tale tecnologia.

### Cambiare le informazioni visualizzate sul display

Ogni volta che si preme  le informazioni visualizzate sul display cambiano.

- Se le informazioni non sono disponibili o non sono registrate, sul display appare "NO TEXT", "NO NAME" o un altro testo (ad esempio il nome della stazione), oppure non appare nulla.

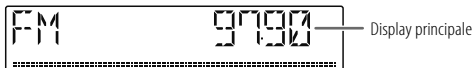

Nome della sorgente	Informazioni visualizzate: Principale
FM o AM	Frequenza ➔ Orologio ➔ torna all'inizio  Solo per stazioni FM Radio Data System: Nome della stazione/Tipo di programma ➔ Testo radio ➔ Testo radio+ ➔ Testo radio+ titolo del brano/Testo radio+ artista ➔ Frequenza ➔ Orologio ➔ torna all'inizio
USB	File MP3/WMA/WAV/FLAC: Titolo del brano/artista ➔ Titolo dell'album/artista ➔ Nome della cartella ➔ Nome del file ➔ Durata di riproduzione ➔ Orologio ➔ torna all'inizio
iPod USB	Quando è selezionato [HEAD MODE] (pagina 9): Titolo del brano/artista ➔ Titolo dell'album/artista ➔ Durata di riproduzione ➔ Orologio ➔ torna all'inizio
ANDROID	Nome della sorgente ➔ Orologio ➔ torna all'inizio
AUX	Nome della sorgente ➔ Orologio ➔ torna all'inizio

### Caratteri cirillici visualizzabili

Carattere disponibile

Caratteri effettivamente visualizzati

<input checked="" type="checkbox"/>	А	<input checked="" type="checkbox"/>	Б	<input checked="" type="checkbox"/>	В	<input checked="" type="checkbox"/>	Г	<input checked="" type="checkbox"/>	Д	<input checked="" type="checkbox"/>	Е	<input checked="" type="checkbox"/>	Ж	<input checked="" type="checkbox"/>	З	<input checked="" type="checkbox"/>	И	<input checked="" type="checkbox"/>	Й	<input checked="" type="checkbox"/>	К	<input checked="" type="checkbox"/>	Л	<input checked="" type="checkbox"/>	М	<input checked="" type="checkbox"/>	Н	<input checked="" type="checkbox"/>	О	<input checked="" type="checkbox"/>	П	<input checked="" type="checkbox"/>	Р
<input checked="" type="checkbox"/>	Р	<input checked="" type="checkbox"/>	С	<input checked="" type="checkbox"/>	Т	<input checked="" type="checkbox"/>	У	<input checked="" type="checkbox"/>	Ф	<input checked="" type="checkbox"/>	Х	<input checked="" type="checkbox"/>	Ц	<input checked="" type="checkbox"/>	Ч	<input checked="" type="checkbox"/>	Ш	<input checked="" type="checkbox"/>	Щ	<input checked="" type="checkbox"/>	Ъ	<input checked="" type="checkbox"/>	Ы	<input checked="" type="checkbox"/>	Ь	<input checked="" type="checkbox"/>	Э	<input checked="" type="checkbox"/>	Ю	<input checked="" type="checkbox"/>	Я	<input checked="" type="checkbox"/>	Є
<input type="checkbox"/>	Є	<input type="checkbox"/>	Т	<input type="checkbox"/>	У	<input type="checkbox"/>	Ф	<input type="checkbox"/>	Х	<input type="checkbox"/>	Ц	<input type="checkbox"/>	Ч	<input type="checkbox"/>	Ш	<input type="checkbox"/>	Щ	<input type="checkbox"/>	Ъ	<input type="checkbox"/>	Ы	<input type="checkbox"/>	Ь	<input type="checkbox"/>	Э	<input type="checkbox"/>	Ю	<input type="checkbox"/>	Я	<input type="checkbox"/>	Є	<input type="checkbox"/>	

# RISOLUZIONE DEI PROBLEMI

Problema	Rimedi	
Il suono non è udibile.	<ul style="list-style-type: none"> <li>Regolare il volume al livello ottimale.</li> <li>Controllare i cavi e i collegamenti.</li> </ul>	
Viene visualizzata l'indicazione "MISWIRING CHECK WIRING THEN PWR ON".	Spegnere l'apparecchio e controllare che le prese dei cavi dei diffusori siano adeguatamente isolate. Riaccendere l'apparecchio.	
Viene visualizzata l'indicazione "PROTECTING SEND SERVICE".	Inviare l'apparecchio al più vicino centro di assistenza.	
Le sorgenti non sono udibili.	Controllare l'impostazione [SOURCE SELECT]. (Pagina 5)	
L'unità non funziona.	Resettare l'unità. (Pagina 3 o 4)	
I caratteri non appaiono correttamente sul display.	<ul style="list-style-type: none"> <li>Questa unità può visualizzare soltanto lettere maiuscole, numeri e un numero limitato di simboli.</li> <li>A seconda della lingua di visualizzazione selezionata (pagina 6) alcuni caratteri potrebbero non apparire correttamente.</li> </ul>	
Radio	<ul style="list-style-type: none"> <li>La ricezione radio è scarsa.</li> <li>Interferenze statiche durante l'ascolto di programmi radiofoni.</li> </ul> Collegare l'antenna correttamente.	
USB/iPod	La riproduzione dei brani non avviene nel modo inteso.	L'ordine di riproduzione dei brani dell'unità USB viene stabilito sulla base del loro nome.
	Il tempo di riproduzione trascorso non è corretto.	Ciò dipende dal modo di registrazione usato (USB).
	Appare "NOT SUPPORT" e l'apparecchio salta le tracce.	Accertarsi che il brano sia in un formato riproducibile. (Pagina 14, 15)
	"READING" continua a lampeggiare.	<ul style="list-style-type: none"> <li>Limitare l'uso di livelli gerarchici e cartelle.</li> <li>Ricollegare la periferica (USB/iPod/iPhone).</li> </ul>

Problema	Rimedi	
USB/iPod	"CANNOT PLAY" lampeggia e/o l'apparecchio non rileva la periferica collegata	<ul style="list-style-type: none"> <li>Accertarsi che la periferica collegata sia compatibile con questo apparecchio e che i file che contiene siano anch'essi in formato compatibile. (Pagina 14, 15)</li> <li>Ricollegare la periferica.</li> </ul>
	L'iPod/iPhone non si accende o non funziona.	<ul style="list-style-type: none"> <li>Controllare il collegamento tra l'apparecchio e l'iPod o l'iPhone.</li> <li>Scolleghare l'iPod o l'iPhone e resettarlo con un ripristino hardware.</li> </ul>
	"NO DEVICE"	Collegare un dispositivo (USB/iPod/iPhone) e cambiare la sorgente nuovamente a USB/iPod/iPhone.
ANDROID	<ul style="list-style-type: none"> <li>Durante la riproduzione il suono non è udibile.</li> <li>Il suono viene emesso soltanto dalla periferica Android.</li> </ul>	<ul style="list-style-type: none"> <li>Ricollegare la periferica Android.</li> <li>Avviare qualsiasi applicazione per lettore multimediale sul dispositivo Android e avviare la riproduzione.</li> <li>Riavviare l'attuale applicazione per lettore multimediale o usare un'altra applicazione per lettore multimediale.</li> <li>Riavviare la periferica Android.</li> <li>Se il problema non si risolve può significare che la periferica Android collegata non è in grado d'istradare il segnale audio a questo apparecchio. (Pagina 15)</li> <li>Se la connessione USB non funziona, collegare il dispositivo Android tramite il jack d'ingresso ausiliario.</li> </ul>
	"NO DEVICE" o "READING" continua a lampeggiare.	<ul style="list-style-type: none"> <li>Ricollegare la periferica Android.</li> <li>Se la connessione USB non funziona, collegare il dispositivo Android tramite il jack d'ingresso ausiliario.</li> </ul>
	La riproduzione è intermittente, oppure il suono salta.	Disattivare il modo di risparmio energetico della periferica Android.
	"CANNOT PLAY"	<ul style="list-style-type: none"> <li>Accertarsi che la periferica Android contenga file audio effettivamente riproducibili.</li> <li>Ricollegare la periferica Android.</li> <li>Riavviare la periferica Android.</li> </ul>

**Se il problema riscontrato persiste si suggerisce di provare a resettare l'apparecchio. (Pagina 3 o 4)**

# INSTALLAZIONE E COLLEGAMENTI

## ▲ Avviso

- Questo apparecchio è installabile esclusivamente nei veicoli provvisti di alimentazione da 12V CC con messa a terra sul negativo.
- Prima d'installarlo e di eseguire i collegamenti elettrici scollegare il cavo negativo della batteria.
- Per evitare la formazione di cortocircuiti non collegare il cavo della batteria (giallo) né il cavo di accensione del motore (rosso) al telaio del veicolo né al cavo di messa a terra (nero).
- Per prevenire i cortocircuiti:
  - Avvolgere con del nastro adesivo i cavi non collegati.
  - Al termine dell'installazione si deve nuovamente collegare l'unità a massa attraverso la carrozzeria della vettura.
  - Fissare in posizione tutti i cavi con apposite fascette e avvolgere con del nastro adesivo quelli che possono andare a contatto con parti metalliche.

## ▲ Attenzione

- Per motivi di sicurezza si raccomanda di affidare l'installazione e i collegamenti elettrici a un tecnico professionista. Rivolgersi al proprio rivenditore.
- Installare l'unità nella console del veicolo. Non toccarne le parti metalliche durante e subito dopo l'uso. Parti metalliche come il dissipatore di calore e l'involucro infatti si riscaldano molto.
- Non collegare i cavi ⊖ dei diffusori al telaio del veicolo, al cavo di messa a terra (nero) né in parallelo.
- Collegare diffusori di potenza massima superiore a 50 W. Se la potenza è inferiore a 50 W, per non danneggiarli è necessario cambiare l'impostazione [AMP GAIN]. (Pagina 12)
- Installare l'apparecchio a un angolo inferiore a 30°.
- Se il fascio di cavi preassemblati del veicolo non dispone del connettore di accensione, collegare il cavo di accensione (rosso) alla presa nella scatola dei fusibili del veicolo stesso che fornisce 12 V CC e viene alimentata e disalimentata dalla chiave di accensione.
- Tenere tutti i cavi lontani dalle parti metalliche che dissipano calore.
- Dopo aver installato l'unità, controllare che le luci dei freni, i lampeggianti, i tergicristalli ecc. del veicolo funzionino correttamente.
- Se il fusibile brucia assicurarsi innanzitutto che i cavi non siano a contatto con il telaio del veicolo e quindi sostituirlo con uno nuovo dalle medesime caratteristiche elettriche.

## Elenco delle parti per l'installazione

(A) Frontalino (×1)



(B) Mascherina (×1)



(C) Supporto di montaggio (×1)

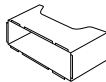

(D) Fascio dei cavi (×1)



(E) Chiavetta di estrazione (×2)



## Procedura di base

- 1 Sfilare la chiave di accensione e scollegare la presa ⊖ della batteria del veicolo.
- 2 Collegare correttamente i cavi elettrici.  
Vedere la sezione "Collegamento dei cavi" a pagina 19.
- 3 Installare l'unità nell'automobile.  
Vedere la sezione "Installazione dell'apparecchio (nel cruscotto)" a pagina 18.
- 4 Ricollegare il cavo ⊖ della batteria del veicolo.
- 5 Rimuovere il frontalino e resettare l'unità. (Pagina 3 o 4)

## Installazione dell'apparecchio (nel cruscotto)

1

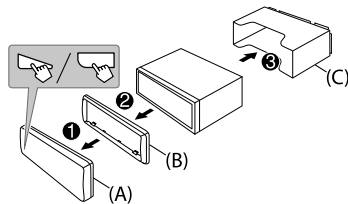

2

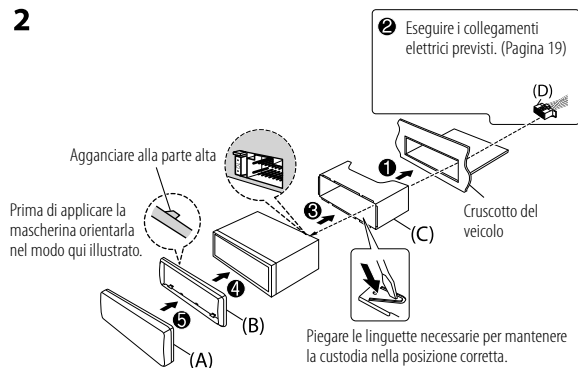

## Installazione dell'apparecchio senza manicotto di montaggio

- 1 Rimuovere il supporto di montaggio e la piastrina di finitura dall'unità.
- 2 Allineare i fori dell'unità (di entrambi i lati) con quelli della staffa di montaggio del veicolo e fissarla usando comuni viti.

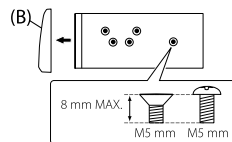

⚠ Usare soltanto le viti specificate. L'uso di viti diverse può causare il danneggiamento dell'unità.

## Rimozione dell'apparecchio

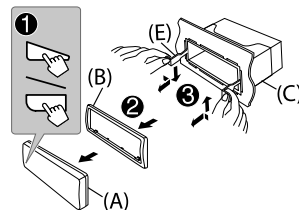

# INSTALLAZIONE E COLLEGAMENTI

## Collegamento dei cavi

Per evitare che l'apparecchio si danneggi, in caso di collegamento di un amplificatore esterno si raccomanda di collegare il filo di terra alla carrozzeria del veicolo.

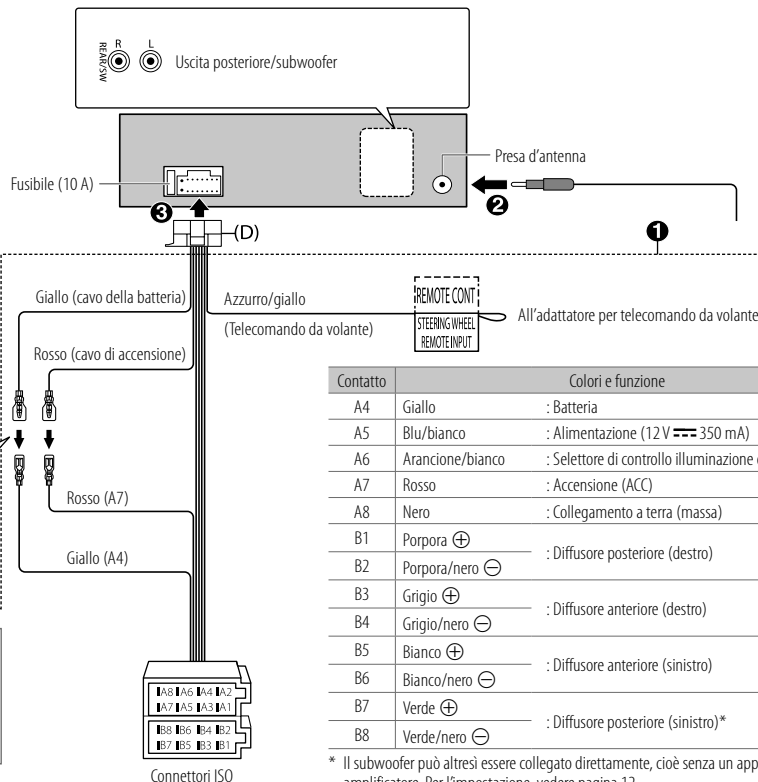

### Collegamento delle prese ISO in alcuni veicoli VW/Audi e Opel (Vauxhall)

Potrebbe essere necessario modificare nel seguente modo il collegamento del fascio di cavi preassemblati fornito in dotazione.

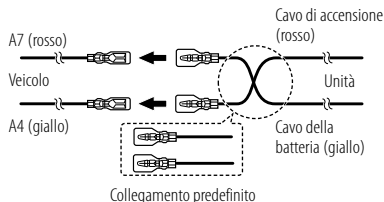

### Veicolo non provvisto di connettore ISO

Si raccomanda di fare installare l'unità principale usando un fascio di cavi del tipo comunemente disponibile in commercio e specifico per la propria auto e, per la propria sicurezza, di affidare il lavoro a un tecnico qualificato. Per informazioni al riguardo rivolgersi al proprio rivenditore.

\* Il subwoofer può altresì essere collegato direttamente, cioè senza un apposito amplificatore. Per l'impostazione, vedere pagina 12.

# CARATTERISTICHE TECNICHE

Sintonizzatore	FM	Gamma di frequenza	87,5 MHz — 108,0 MHz (a passi di 50 kHz)
		Sensibilità utile (S/R = 26 dB)	0,71 $\mu$ V/75 $\Omega$ (8,2 dBf)
		Sensibilità silenziamiento (DIN S/N = 46 dB)	2,0 $\mu$ V/75 $\Omega$
		Risposta di frequenza ( $\pm 3$ dB)	30 Hz — 15 kHz
		Rapporto segnale/rumore (MONO)	64 dB
		Separazione stereo (1 kHz)	40 dB
AM (MW)	Gamma di frequenza	531 kHz — 1 611 kHz (a passi di 9 kHz)	
	Sensibilità utile (S/R = 20 dB)	28,2 $\mu$ V (29 dB $\mu$ )	
AM (LW)	Gamma di frequenza	153 kHz — 279 kHz (a passi di 9 kHz)	
	Sensibilità utile (S/R = 20 dB)	50 $\mu$ V (33,9 dB $\mu$ )	
USB	Standard USB	USB 1.1, USB 2.0 (Piena velocità)	
	Periferiche compatibili	Classe di archiviazione di massa	
	Sistema file	FAT 12/16/32	
	Corrente di alimentazione massima	CC 5 V $\overline{\text{---}}$ 1 A	
	Filtro digitale convertitore D/A	24 Bit	
	Risposta di frequenza ( $\pm 1$ dB)	20 Hz — 20 kHz	
	Rapporto segnale/rumore (1 kHz)	92 dB	
	Gamma dinamica	88 dB	
	Separazione tra i canali	83 dB	
		Decodifica MP3	Conforme a MPEG-1/2 Audio Layer-3
	Decodifica WMA	Conforme a Windows Media Audio	

USB	Decodifica WAV	PCM lineare
	Decodifica FLAC	File FLAC sino a 16 bit/48 kHz
AUX	Risposta di frequenza ( $\pm 3$ dB)	20 Hz — 20 kHz
	Voltaggio massimo d'ingresso	1 000 mV
	Impedenza ingresso	30 k $\Omega$
Audio	Potenza di uscita massima	50 W $\times$ 4 o 50 W $\times$ 2 + 50 W $\times$ 1 (subwoofer = 4 $\Omega$ )
	Potenza alla massima larghezza di banda (con distorsione armonica totale inferiore all'1%)	22 W $\times$ 4
	Impedenza altoparlanti	4 $\Omega$ — 8 $\Omega$
	Livello preuscita/carico (USB)	2 500 mV/10 k $\Omega$ carico
	Impedenza di preuscita	$\leq$ 600 $\Omega$
Generale	Tensione operative	Batteria auto 12 V CC
	Ingombro effettivo di installazione (L $\times$ H $\times$ P)	182 mm $\times$ 53 mm $\times$ 100 mm
	Peso netto (inclusi il supporto di montaggio e la mascherina)	0,6 kg

Soggette a modifica senza preavviso.





# СОДЕРЖАНИЕ

ПОДГОТОВКА К ЭКСПЛУАТАЦИИ	2
ОСНОВНЫЕ СВЕДЕНИЯ	3
НАЧАЛО ЭКСПЛУАТАЦИИ	5
1 Отмена демонстрации	
2 Установка часов и даты	
3 Задание базовых настроек	
РАДИОПРИЕМНИК	6
AUX	8
USB/iPod/ANDROID	8
ЗВУКОВЫЕ НАСТРОЙКИ	10
НАСТРОЙКИ ДИСПЛЕЯ	13
СПРАВОЧНЫЕ МАТЕРИАЛЫ	14
Обслуживание	
Дополнительная информация	
УСТРАНЕНИЕ ПРОБЛЕМ	16
УСТАНОВКА И ПОДКЛЮЧЕНИЕ	17
ТЕХНИЧЕСКИЕ ХАРАКТЕРИСТИКИ	20

# ПОДГОТОВКА К ЭКСПЛУАТАЦИИ

## ВАЖНО

- В целях обеспечения надлежащей эксплуатации, пожалуйста, перед тем как приступить к эксплуатации данного изделия, внимательно прочтите настоящее руководство. Особенно важно, чтобы вы прочли и соблюдали все указания в данном руководстве, отмеченные словами Предупреждение и Внимание.
- Пожалуйста, держите данное руководство в надежном и доступном месте для обращения к нему за справками в будущем.

## ▲ ПРЕДУПРЕЖДЕНИЕ

- Не используйте функции, которые отвлекают внимание и мешают безопасному вождению.

## ▲ Внимание

### Настройка громкости:

- Отрегулируйте громкость таким образом, чтобы слышать звуки за пределами автомобиля для предотвращения аварий.
- Уменьшите громкость перед воспроизведением, чтобы предотвратить повреждение динамиков из-за внезапного повышения уровня громкости на выходе.

### Общие характеристики:

- Не используйте внешние устройства, если это может отрицательно повлиять на безопасность движения.
- Убедитесь в том, что созданы резервные копии всех важных данных. Мы не несем ответственность за потерю записанных данных.
- Никогда не оставляйте металлические предметы (например, монеты или металлические инструменты) внутри устройства во избежание коротких замыканий.

## Как пользоваться данным руководством

- Операции объясняются в основном с использованием кнопок на передней панели модели KD-X262 и KD-X161.
- В объяснительных целях используются индикации на английском языке. Вы можете выбрать язык отображения из меню. (Стр. 6)
- [XX] обозначает выбранные элементы.
- (Стр. XX) означает, что материалы доступны на указанной странице.

# ОСНОВНЫЕ СВЕДЕНИЯ

## Передняя панель

KD-X262/KD-X162:

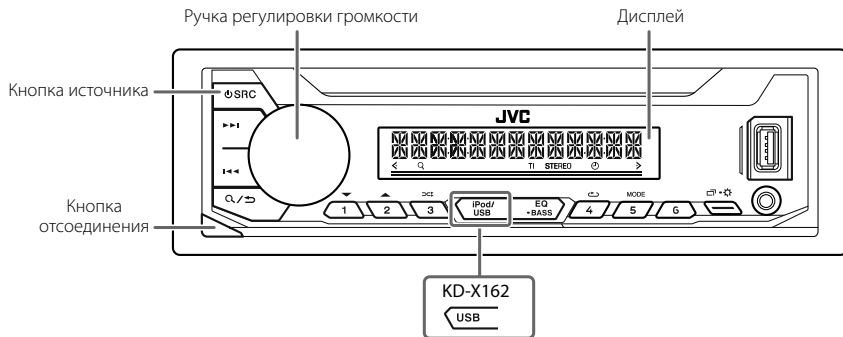

## Прикрепление

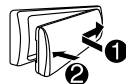

## Отсоединение

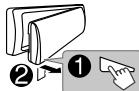

## Порядок сброса



Запрограммированные настройки, кроме сохраненных в памяти радиостанций, будут удалены.

## Задача

## На передней панели

Включение питания

Нажмите кнопку SRC.  
• Нажмите и удерживайте нажатой, чтобы отключить питание.

Настройка громкости

Поверните ручку регулировки громкости.  
Нажмите ручку регулировки громкости, чтобы выключить звук или приостановить воспроизведение.  
• Нажмите кнопку еще раз, чтобы отменить действие. Уровень громкости вернется на уровень, предшествующий отключению звука или установке паузы.

Выберите источник

• Нажмите кнопку SRC несколько раз.  
• Нажмите кнопку SRC, затем поверните ручку регулировки громкости в течение 2 секунд.

Изменение отображаемой информации

Нажмите кнопку несколько раз. (Стр. 15)

Выбор элемента

**1** Поверните ручку регулировки громкости для выбора элемента.  
**2** Нажмите ручку для подтверждения.

# ОСНОВНЫЕ СВЕДЕНИЯ

## Передняя панель

KD-X161:

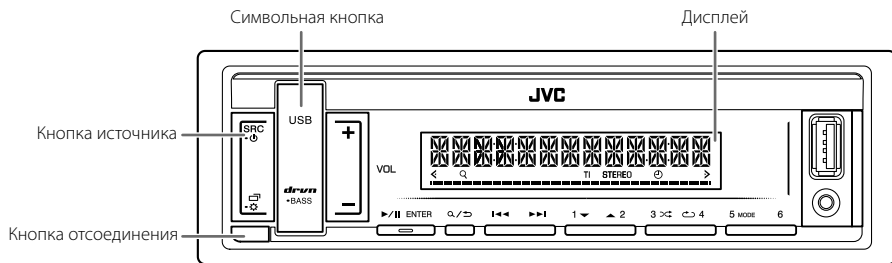

### Прикрепление

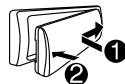

### Отсоединение

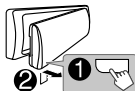

### Порядок сброса



Запрограммированные настройки, кроме сохраненных в памяти радиостанций, будут удалены.

### Задача

### На передней панели

Включение питания



Нажмите кнопку SRC-.  
• Нажмите и удерживайте нажатой, чтобы отключить питание.

Настройка громкости

Нажмите кнопку VOL +/- .  
• Нажмите и удерживайте в нажатом положении VOL + для последовательного увеличения уровня громкости громкости до 15.

Нажмите кнопку /ENTER, чтобы выключить звук или приостановить воспроизведение.  
• Нажмите кнопку еще раз, чтобы отменить действие. Уровень громкости вернется на уровень, предшествующий отключению звука или установке паузы.

Выберите источник

• Нажмите кнопку SRC- несколько раз.  
• Нажмите SRC-, затем нажмите VOL +/- – в течение 2 секунд.

Изменение отображаемой информации

Нажмите кнопку   несколько раз. (Стр. 15)

Выбор элемента

**1** Нажмите VOL +/- чтобы выбрать элемент.  
**2** Нажмите /ENTER для подтверждения.

# НАЧАЛО ЭКСПЛУАТАЦИИ

Информацию о расположении кнопок на передней панели см. на стр. 3 или стр. 4.

## 1 Отмена демонстрации

При включении питания впервые (или после сброса устройства) на дисплее отображается следующая информация:

KD-X262/KD-X162:

"CANCEL DEMO" → "PRESS" → "VOLUME KNOB"

- 1 Нажмите ручку регулировки громкости.  
В качестве начальной настройки выбрано значение [YES].
- 2 Нажмите ручку регулировки громкости еще раз.  
Отображается надпись "DEMO OFF".

KD-X161:

"CANCEL DEMO" → "PRESS ENTER"

- 1 Нажмите кнопку ►/ENTER.  
В качестве начальной настройки выбрано значение [YES].
- 2 Нажмите кнопку ►/ENTER еще раз.  
Отображается надпись "DEMO OFF".

## 2 Установка часов и даты

- 1 Нажмите и удерживайте нажатой кнопку для выхода.
- 2 Выполните операцию 'Выбор элемента (стр. 3 или 4)', чтобы выбрать [CLOCK].
- 3 Выполните операцию 'Выбор элемента (стр. 3 или 4)', чтобы настроить часы.  
[CLOCK ADJUST] → установите час и минуты → [CLOCK FORMAT] → [12H] или [24H]
- 4 Выполните операцию 'Выбор элемента (стр. 3 или 4)', чтобы установить дату.  
[DATE SET] → установите день, месяц и год
- 5 Нажмите для выхода.

Для возврата к предыдущему элементу настройки нажмите кнопку .

## 3 Задание базовых настроек

- 1 Нажмите и удерживайте нажатой кнопку для выхода.
- 2 Выполните операцию 'Выбор элемента (стр. 3 или 4)' чтобы выбрать элемент (см. следующую таблицу).
- 3 Повторяйте действие 2 до тех пор, пока не будет выбран или активирован необходимый элемент.
- 4 Нажмите для выхода.

Для возврата к предыдущему элементу настройки нажмите кнопку .

По умолчанию: [XX]

[SYSTEM]	
[KEY BEEP]	[ON]: Включение звука нажатия кнопки. ; [OFF]: Выключение.
[SOURCE SELECT]	
[AM SRC]*	[ON]: Включение варианта AM при выборе источника. ; [OFF]: Отключение. (Стр. 6)
[BUILT-IN AUX]*	[ON]: Включение варианта AUX при выборе источника. ; [OFF]: Отключение. (Стр. 8)
[F/W UPDATE]	
[UPDATE SYSTEM]	
[F/W UP xxxx]	[YES]: Запуск обновления встроенного программного обеспечения. ; [NO]: Отмена (обновление не запущено). Для получения более подробной информации об обновлении встроенного программного обеспечения посетите < <a href="http://www.jvc.net/cs/car/">http://www.jvc.net/cs/car/</a> >.

\* Не отображается, если выбран соответствующий источник.

[CLOCK]	
[TIME SYNC]	[ON]: Время часов автоматически настраивается с помощью данных времени на часах (CT) в сигнале FM Radio Data System. ; [OFF]: Отмена.
[CLOCK DISPLAY]	[ON]: Даже в выключенном состоянии на дисплее отображается текущее время. ; [OFF]: Отмена.
[ENGLISH]	
[РУССКИЙ]	Выберите язык отображения для меню и в применимых случаях информации о музыке.
[ESPANOL]	По умолчанию выбрано значение [ENGLISH].
[FRANCAIS]	

Информацию о расположении кнопок на передней панели см. на стр. 3 или стр. 4.

### Поиск радиостанции

- 1 Нажмите кнопку источника несколько раз для выбора FM или AM.
  - 2 Нажмите кнопку **◀◀ / ▶▶** для автоматического поиска радиостанции.  
(или)  
Нажмите и удерживайте нажатой кнопку **◀◀ / ▶▶**, пока символ "M" не начнет мигать, затем нажмите несколько раз для поиска радиостанции вручную.
- Индикатор "STEREO" загорается при приеме стереосигнала FM-трансляции достаточного уровня.
  - При приеме тревожного сигнала по FM-вещанию устройство автоматически переключается на FM предупреждение.

### Настройки в памяти

Можно сохранять до 18 радиостанций FM и 6 радиостанций AM.

#### ■ Сохранение радиостанции

При прослушивании радиостанции...

Нажмите и удерживайте нажатой одну из нумерованных кнопок (от 1 до 6).

- (или)
- 1 Нажмите и удерживайте нажатой следующую кнопку, пока не замигает текст "PRESET MODE".  
KD-X262/KD-X162: Ручка регулировки громкости  
KD-X161: **▶/■ENTER**
  - 2 Выполните операцию 'Выбор элемента (стр. 3 или 4)' чтобы выбрать запрограммированный номер.  
После сохранения станции отображается сообщение "MEMORY".

#### ■ Выбор сохраненной радиостанции

Нажмите одну из нумерованных кнопок (от 1 до 6).

(или)

- 1 Нажмите кнопку **Q/↵**.
- 2 Выполните операцию 'Выбор элемента (стр. 3 или 4)' чтобы выбрать запрограммированный номер.

# РАДИОПРИЕМНИК

## Другие настройки

- 1 Нажмите и удерживайте нажатой кнопку для выключения.
- 2 Выполните операцию 'Выбор элемента (стр. 3 или 4)' чтобы выбрать элемент (см. следующую таблицу).
- 3 Повторяйте действие 2 до тех пор, пока не будет выбран/активирован желаемый элемент, или следуйте инструкциям, приведенным для выбранного элемента.
- 4 Нажмите для выхода.

Для возврата к предыдущему элементу настройки нажмите кнопку .

По умолчанию: **[XX]**

### [TUNER SETTING]

- [RADIO TIMER]** Включение радио в определенное время независимо от текущего источника.
- 1 **[ONCE]/[DAILY]/[WEEKLY]/[OFF]**: Выбор частоты включения таймера.
  - 2 **[FM]/[AM]**: Выберите источник.
  - 3 От **[01]** до **[18]** (для FM)/От **[01]** до **[06]** (для AM): Выбор запрограммированной радиостанции.
  - 4 Установка дня\*1 и времени включения.  
"E" загорается после завершения.

Таймер радио не будет включен в следующих случаях.

- Устройство выключено.
- Значение **[OFF]** выбрано для **[AM SRC]** в меню **[SOURCE SELECT]** после выбора таймера радио для AM. (Стр. 5)

- [SSM]** **[SSM 01–06]/[SSM 07–12]/[SSM 13–18]**: Автоматическое программирование до 18 радиостанций FM. Текст "SSM" перестает мигать после сохранения первых 6 радиостанций. Выберите **[SSM 07–12]/[SSM 13–18]** для сохранения следующих 12 радиостанций.

- [LOCAL SEEK]** **[ON]**: Поиск только радиостанций FM-диапазона с хорошим качеством приема. ; **[OFF]**: Отмена.
- Выполняемые настройки применяются только к выбранному источнику/ радиостанции. После переключения источника/радиостанции, настройки требуется выполнить еще раз.

<b>[IF BAND]</b>	<b>[AUTO]</b> : Повышение избирательности тюнера для устранения интерференционных помех от соседних FM-радиостанций. (Сопровождается потерей стереоэффекта.) ; <b>[WIDE]</b> : Могут возникать интерференционные помехи от соседних FM-радиостанций, но при этом качество звучания не будет ухудшаться и стереоэффект будет сохраняться.
<b>[MONO SET]</b>	<b>[ON]</b> : Улучшение качества приема в FM-диапазоне (при этом стереоэффект может быть утрачен) ; <b>[OFF]</b> : Отмена.
<b>[NEWS SET]*2</b>	<b>[ON]</b> : Устройство временно переключается на программу новостей, если она доступна. ; <b>[OFF]</b> : Отмена.
<b>[REGIONAL]*2</b>	<b>[ON]</b> : Переключение на другую станцию только в определенном регионе с помощью элемента управления "AF" ; <b>[OFF]</b> : Отмена.
<b>[AF SET]*2</b>	<b>[ON]</b> : Автоматический поиск другой станции, транслирующей эту же программу в данной сети Radio Data System с более высоким качеством приема, если текущее качество приема является неудовлетворительным. ; <b>[OFF]</b> : Отмена.
<b>[TI]*2</b>	<b>[ON]</b> : Позволяет устройству временно переключаться в режим приема сообщений о движении на дорогах, когда эти сообщения доступны (загорается индикатор "TI"), во время прослушивания всех источников, кроме режима AM. ; <b>[OFF]</b> : Отмена.
<b>[PTY SEARCH]*2</b>	Выберите код PTY (см. ниже). Если есть радиостанция, передающая в эфир программу того же кода PTY, что был выбран, осуществляется настройка на эту радиостанцию.

\*1 Доступно для выбора, только когда в действии 1 выбран параметр **[ONCE]** или **[WEEKLY]**.

\*2 Доступно для выбора, только когда выбран источник FM.

### Код PTY

**[NEWS]**, **[AFFAIRS]**, **[INFO]**, **[SPORT]**, **[EDUCATE]**, **[DRAMA]**, **[CULTURE]**, **[SCIENCE]**, **[VARIED]**, **[POP M]** (музыка), **[ROCK M]** (музыка), **[EASY M]** (музыка), **[LIGHT M]** (музыка), **[CLASSICS]**, **[OTHER M]** (музыка), **[WEATHER]**, **[FINANCE]**, **[CHILDREN]**, **[SOCIAL]**, **[RELIGION]**, **[PHONE IN]**, **[TRAVEL]**, **[LEISURE]**, **[JAZZ]**, **[COUNTRY]**, **[NATION M]** (музыка), **[OLDIES]**, **[FOLK M]** (музыка), **[DOCUMENT]**

# AUX

## Подготовка:

Вы можете прослушивать музыку с портативного аудиопроигрывателя через дополнительный входной разъем.

- Выберите [ON] для [BUILT-IN AUX] в [SOURCE SELECT]. (Стр. 5)

## Начало прослушивания

- 1 Подключите портативный аудиопроигрыватель (имеется в продаже).  
KD-X262/KD-X162:

Мини-стереоразъем 3,5 мм с разъемом в форме буквы "L"  
(имеется в продаже)



Дополнительный входной разъем

Портативный аудиопроигрыватель

KD-X161:

Дополнительный входной разъем

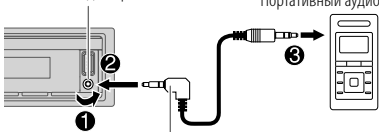

Мини-стереоразъем 3,5 мм с разъемом в форме буквы "L"  
(имеется в продаже)

- 2 Нажмите кнопку источника несколько раз для выбора AUX.
- 3 Включите портативный аудиопроигрыватель и начните воспроизведение.



Используйте мини-стереоразъем с 3 контактами для обеспечения оптимального качества выходного аудиосигнала.

# USB/iPod/ANDROID

## Начало воспроизведения

Происходит автоматическая смена источника, и начинается воспроизведение.

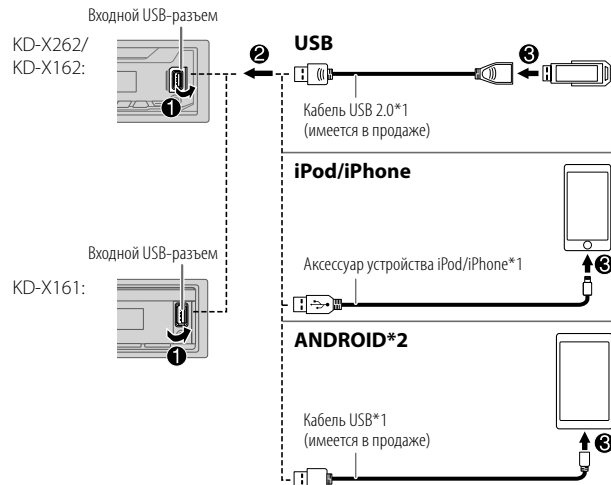

\*1 Не оставляйте кабель в автомобиле, когда он не используется.

\*2 Управление устройством Android с помощью самого устройства iPod/iPhone с помощью программного медиаплеера, установленного на устройстве Android.



## USB/iPod/ANDROID

Информацию о расположении кнопок на передней панели см. на стр. 3 или стр. 4.

### Доступные для выбора источники:

KD-X262: USB/iPod/ANDROID  
KD-X162/KD-X161: USB/ANDROID

Чтобы напрямую выбрать источник USB/iPod/ANDROID, нажмите iPod/USB или USB.

Задача	На передней панели
Перемотка назад или вперед*3	Нажмите и удерживайте нажатой кнопку <b>⏮ / ⏭</b> .
Выбор файла	Нажмите кнопку <b>⏮ / ⏭</b> .
Выбор папки *4	Нажмите кнопку <b>2▲ / 1▼</b> .
Воспроизведение в режиме повтора*3*5	Нажмите кнопку <b>4↺</b> несколько раз. <b>[TRACK REPEAT]/[FOLDER REPEAT]/[ALL REPEAT]</b> : Файл MP3/WMA/ WAV/FLAC <b>[ONE REPEAT]/[ALL REPEAT]/[REPEAT OFF]</b> : iPod
Воспроизведение в случайном порядке*3*5	Нажмите кнопку <b>3↻</b> несколько раз. <b>[FOLDER RANDOM]/[ALL RANDOM]/[RANDOM OFF]</b> : Файл MP3/WMA/ WAV/FLAC <b>[SONG RANDOM]/[ALL RANDOM]/[RANDOM OFF]</b> : iPod

\*3 Неприменимо для ANDROID.

\*4 Эта функция не работает для устройства iPod/ANDROID.

\*5 Для iPod: Применимо, только если выбрано **[HEAD MODE]**.

## Выбор музыкального диска

Когда источником является USB, последовательно нажимайте **S.MODE**.

Будут воспроизводиться песни, сохраненные на следующем диске.

- Выбранная внутренняя или внешняя память смартфона (запоминающее устройство большой емкости).
- Выбранный привод устройства с несколькими приводами.

## Выбор режима управления

Когда источником является iPod, последовательно нажимайте **S.MODE**.

- [HEAD MODE]**: Управление устройством iPod с данного устройства.
- [IPHONE MODE]**: Управление устройством iPod с самого iPod. Однако с помощью устройства по-прежнему можно выполнять операции: паузы/воспроизведения, пропуски файлов, быстрой перемотки вперед или назад.

### Выбор файла из папки/списка

Для iPod применимо, только когда выбрано [HEAD MODE]. (Стр. 9)

- 1 Нажмите кнопку **Q/↵**.
- 2 Выполните операцию 'Выбор элемента (стр. 3 или 4)' чтобы выбрать папку/список.
- 3 Выполните операцию 'Выбор элемента (стр. 3 или 4)' чтобы выбрать файл.

#### Быстрый поиск (применимо только для источника USB)

Если у вас имеется большое количество файлов, вы можете выполнить быстрый поиск по ним.

Для быстрого просмотра списка выполните следующую операцию.

KD-X262/KD-X162: Быстро поверните ручку регулировки громкости  
KD-X161: Нажмите и удерживайте нажатой кнопку VOL +/-

#### Поиск по алфавиту (применимо только для источника iPod)

Вы можете выполнить поиск файла по первому символу в имени.

Нажмите **2▲ / 1▼** или быстро поверните ручку регулировки громкости, чтобы выбрать желаемый символ (A–Z, 0–9, OTHERS).

- Выберите "OTHERS", если первый символ отличается от A–Z, 0–9.

- Для возврата к предыдущему элементу настройки нажмите кнопку **Q/↵**.
- Для отмены нажмите и удерживайте нажатой кнопку **Q/↵**.

Информацию о расположении кнопок на передней панели см. на стр. 3 или стр. 4.

### Выбор запрограммированного эквалайзера напрямую (для KD-X262/KD-X162)

Нажмите кнопку EQ-BASS несколько раз.

(или)

Нажмите кнопку EQ-BASS, затем поверните ручку регулировки громкости в течение 5 секунд.

Запрограммированный эквалайзер:

[FLAT] (по умолчанию)/[DRVN 3]/[DRVN 2]/[DRVN 1]/[HARD ROCK]/[HIP HOP]/[JAZZ]/[POP]/[R&B]/[TALK]/[USER]/[VOCAL BOOST]/[BASS BOOST]/[CLASSICAL]/[DANCE]

- Эквалайзер в зависимости от дорожных условий ([DRVN 3]/[DRVN 2]/[DRVN 1]) усиливает определенные частоты в звуковом сигнале с целью снижения шума, слышимого извне автомобиля, или шума шин.

### Выбор эквалайзера в зависимости от дорожных условий напрямую (для KD-X161)

Эквалайзер в зависимости от дорожных условий усиливает определенные частоты в звуковом сигнале с целью снижения шума, слышимого извне автомобиля, или шума шин.

Нажмите кнопку **drvn-BASS** несколько раз.

Эквалайзер в зависимости от дорожных условий: [DRVN 3] (по умолчанию)/[DRVN 2]/[DRVN 1]

### Сохранение собственных настроек звука

- 1 Нажмите и удерживайте следующую кнопку, чтобы перейти к настройке [EASY EQ].  
KD-X262/KD-X162: EQ-BASS  
KD-X161: drvn-BASS
- 2 Выполните операцию 'Выбор элемента (стр. 3 или 4)', чтобы выполнить настройку.  
Для настройки обращайтесь к разделу [EASY EQ] (стр. 11), настройка будет сохранена в разделе [USER].

- Для возврата к предыдущему элементу настройки нажмите кнопку **Q/↵**.
- Нажмите следующую кнопку для выхода.

KD-X262/KD-X162: EQ-BASS  
KD-X161: drvn-BASS

# ЗВУКОВЫЕ НАСТРОЙКИ

## Другие настройки

- 1 Нажмите и удерживайте нажатой кнопку для выхода.
- 2 Выполните операцию 'Выбор элемента (стр. 3 или 4)' чтобы выбрать элемент (см. следующую таблицу).
- 3 Повторяйте действие 2 до тех пор, пока не будет выбран/активирован желаемый элемент, или следуйте инструкциям, приведенным для выбранного элемента.
- 4 Нажмите для выхода.

Для возврата к предыдущему элементу настройки нажмите кнопку .

По умолчанию: XX

### [EQ SETTING]

#### [PRESET EQ]

Выберите предварительно установленный режим эквалайзера, соответствующего музыкальному жанру.

- Чтобы использовать настройки, заданные в [EASY EQ] или [PRO EQ], выберите [USER].

[FLAT]/[DRVN 3]/[DRVN 2]/[DRVN 1]/[HARD ROCK]/[HIP HOP]/  
[JAZZ]/[POP]/[R&B]/[TALK]/[USER]/[VOCAL BOOST]/[BASS BOOST]/  
[CLASSICAL]/[DANCE]

#### [EASY EQ]

Настройте собственные параметры звука.

- Настройки сохраняются в разделе [USER] в [PRESET EQ].
- Заданные настройки могут повлиять на текущие настройки [PRO EQ].

[SUB.W SP]\*1\*2: От [00] до [+06] (По умолчанию: [+03])  
[SUB.W]\*1\*3: От [-08] до [+08] ([00])  
[BASS]: От [LVL-06] до [LVL+06] ([LVL 00])  
[MID]: От [LVL-06] до [LVL+06] ([LVL 00])  
[TRE]: От [LVL-06] до [LVL+06] ([LVL 00])

#### [PRO EQ]

Настройте собственные параметры звука.

- Настройки сохраняются в разделе [USER] в [PRESET EQ].
- Заданные настройки могут повлиять на текущие настройки [EASY EQ].

1 [BASS]/[MIDDLE]/[TREBLE]: Выберите тон звука.

2 Настройте элементы звучания для выбранного тона звука.

[BASS] Частота : [60HZ]/[80HZ]/[100HZ]/[200HZ]  
Уровень : От [LVL-06] до [LVL+06]  
Q : [Q1.0]/[Q1.25]/[Q1.5]/[Q2.0]  
(По умолчанию : [80HZ]/[LVL 00]/[Q1.0])

[MIDDLE] Частота : [0.5KHZ]/[1.0KHZ]/[1.5KHZ]/[2.5KHZ]  
Уровень : От [LVL-06] до [LVL+06]  
Q : [Q0.75]/[Q1.0]/[Q1.25]  
(По умолчанию : [1.0KHZ]/[LVL 00]/[Q1.25])

[TREBLE] Частота : [10.0KHZ]/[12.5KHZ]/[15.0KHZ]/[17.5KHZ]  
Уровень : От [LVL-06] до [LVL+06]  
Q : [Q FIX]  
(По умолчанию : [10.0KHZ]/[LVL 00]/[Q FIX])

### [AUDIO CONTROL]

[BASS BOOST] От [LEVEL +01] до [LEVEL +05] ([LEVEL +01]): Выбор предпочитаемого уровня подъема нижних частот. ; [OFF]: Отмена.

[LOUDNESS] [LEVEL 01]/[LEVEL 02]: Увеличение низких или высоких частот для получения хорошо сбалансированного звучания при низком уровне громкости. ; [OFF]: Отмена.

[SUB.W LEVEL]\*1 [SPK-OUT]\*2 От [SUB.W 00] до [SUB.W +06] ([SUB.W +03]): Регулировка уровня выходного сигнала низкочастотного динамика, подсоединенного через акустические провода. (Стр. 19)

[PRE-OUT]\*3 От [SUB.W -08] до [SUB.W +08] ([SUB.W 00]): Регулировка уровня выходного сигнала низкочастотного динамика, подсоединенного к разъемам линейного выхода (REAR/SW) через внешний усилитель. (Стр. 19)

\*1, \*2, \*3: (стр. 12)

## ЗВУКОВЫЕ НАСТРОЙКИ

[SUBWOOFER SET]*3	[ON]: Включение выходного сигнала низкочастотного динамика. ; [OFF]: Отмена.
[SUBWOOFER LPF]*1	[FRQ THROUGH]: Все сигналы передаются в низкочастотный динамик. ; [FRQ 55HZ]/[FRQ 85HZ]/[FRQ 120HZ]: Низкочастотный динамик воспроизводит аудиосигналы с частотами ниже 55 Гц/85 Гц/120 Гц.
[SUB.W PHASE]*1*4	[REVERSE] (180°)/[NORMAL] (0°): Выбор фазы выходного сигнала низкочастотного динамика в соответствии с выходным сигналом динамика в целях обеспечения оптимальной производительности.
[FADER]	От [POSITION R06] до [POSITION F06] ([POSITION 00]): Настройка выходного баланса передних и задних динамиков.
[BALANCE]*5	От [POSITION L06] до [POSITION R06] ([POSITION 00]): Настройка выходного баланса левых и правых динамиков.
[VOLUME ADJUST]	От [LEVEL -15] до [LEVEL +06] ([LEVEL 00]): Программирование первоначального уровня громкости для каждого источника через сравнение с уровнем громкости FM. (Перед настройкой выберите источник, который необходимо настроить. Текст "VOL ADJ FIX" отображается, если выбрано "FM").
[AMP GAIN]	[LOW POWER]: Ограничение максимального уровня громкости значением 25. (Если максимальная мощность динамика меньше 50 Вт, выберите эту настройку, чтобы предотвратить повреждение динамиков.) ; [HIGH POWER]: Максимальный уровень громкости — 35.
[D.T.EXPANDER] (Digital Track Expander)	[ON]: Создание реалистичного звука путем компенсации высокочастотных компонентов и восстановления времени достижения максимального эффекта волны, которые были потеряны при аудиокомпрессии данных. ; [OFF]: Отмена.
[SPK/PRE OUT]	В зависимости от способа подключения динамиков, выберите подходящую настройку для задания желаемого выхода. (См. "Настройку выхода на динамики".)

\*1 Отображается только в том случае, если параметр [SUBWOOFER SET] имеет значение [ON].

\*2 Отображается только в том случае, если параметр [SPK/PRE OUT] имеет значение [SUB.W/SUB.W].

\*3 Отображается только в том случае, если параметр [SPK/PRE OUT] имеет значение [REAR/SUB.W] или [SUB.W/SUB.W].

\*4 Доступно только в том случае, если для параметра [SUBWOOFER LPF] выбрано значение, отличное от [FRQ THROUGH].

\*5 Эта настройка не влияет на выходной сигнал сабвуфера.

### Настройки выхода на динамики [SPK/PRE OUT]

Выберите настройку выхода на динамики [SPK/PRE OUT], в соответствии с методом подключения динамиков.

### Подсоединение через разъемы линейного выхода

Для подключений через внешний усилитель. (Стр. 19)

Настройка в [SPK/PRE OUT]	Аудиосигнал через линейный выход	
	REAR/SW	
[REAR/REAR]	Выход на задние динамики	
[REAR/SUB.W] (по умолчанию)	Выход сабвуфера	
[SUB.W/SUB.W]	Выход сабвуфера	

### Подсоединение через акустические провода

Пользуясь данными настройками, вы также можете подключать динамики без использования внешнего усилителя и при этом по-прежнему иметь возможность выводить звук с низкочастотного динамика. (Стр. 19)

Настройка в [SPK/PRE OUT]	Аудиосигнал через провод заднего динамика	
	L (левый)	R (правый)
[REAR/REAR]	Выход на задние динамики	Выход на задние динамики
[REAR/SUB.W]	Выход на задние динамики	Выход на задние динамики
[SUB.W/SUB.W]	Выход сабвуфера	(Звук отключен)

Если выбрано [SUB.W/SUB.W]:

– [FRQ 120HZ] выбрано в [SUBWOOFER LPF] и опция [FRQ THROUGH] недоступна.

– [POSITION R01] выбрано в [FADER] и для выбора доступен диапазон с [POSITION R06] до [POSITION 00].

# НАСТРОЙКИ ДИСПЛЕЯ

Определение зоны для настроек яркости

KD-X262/  
KD-X162:

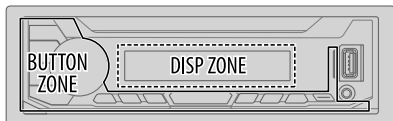

KD-X161:

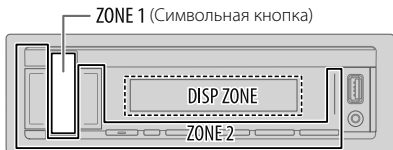

Определение зоны для настройки цвета

KD-X161:

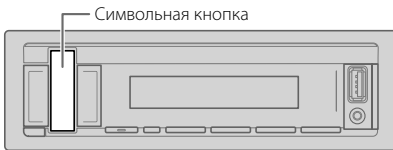

- 1 Нажмите и удерживайте нажатой кнопку .
- 2 Выполните операцию 'Выбор элемента (стр. 3 или 4)' чтобы выбрать элемент (см. следующую таблицу).
- 3 Повторяйте действие 2 до тех пор, пока не будет выбран/активирован желаемый элемент, или следуйте инструкциям, приведенным для выбранного элемента.
- 4 Нажмите для выхода.

Для возврата к предыдущему элементу настройки нажмите кнопку .

По умолчанию: [XX]

[DISPLAY]	
[DIMMER]	<p>Затемнение подсветки.</p> <p>[OFF]: Затемнение выключено. Яркость переключается на настройку [DAY].</p> <p>[ON]: Затемнение включено. Яркость переключается на настройку [NIGHT]. (См. "[BRIGHTNESS]" ниже.)</p> <p>[DIMMER TIME]: Настройка времени включения и выключения затемнения.</p> <ol style="list-style-type: none"><li>1 Выполните операцию 'Выбор элемента (стр. 3 или 4)' чтобы отрегулировать время [ON].</li><li>2 Выполните операцию 'выбор элемента (стр. 3 или 4)' чтобы отрегулировать время [OFF]. (По умолчанию: [ON]: [18:00]; [OFF]: [6:00])</li></ol> <p>[DIMMER AUTO]: Затемнение включается и выключается автоматически при выключении и включении фар автомобиля.*1</p>
[BRIGHTNESS]	<p>Настройка яркости для дневного и ночного времени по отдельности.</p> <ol style="list-style-type: none"><li>1 [DAY]/[NIGHT]: Выбор дневного или ночного времени.</li><li>2 Выбор зоны. (См. рисунок в левой колонке.)</li><li>3 От [LEVEL 00] до [LEVEL 31]: Задание уровня яркости.</li></ol>
[TEXT SCROLL]*2	<p>[SCROLL ONCE]: Однократная прокрутка отображаемой информации. ;</p> <p>[SCROLL AUTO]: Повторная прокрутка через 5-секундные интервалы. ;</p> <p>[SCROLL OFF]: Отмена.</p>

\*1 Необходимо подключение провода регулятора освещенности. (Стр. 19)

\*2 Некоторые буквы или символы не будут отображаться правильно (или не будут отображаться) на дисплее.

## НАСТРОЙКИ ДИСПЛЕЯ

[COLOR] (для KD-X161: Только символьная кнопка)	
[PRESET]	Выбор цвета подсветки для символьной кнопки. (См. рисунок на стр. 13.) <ul style="list-style-type: none"><li>От [COLOR 01] до [COLOR 49]</li><li>[USER]: Отображается цвет, созданный вами для [DAY COLOR] или [NIGHT COLOR].</li><li>От [COLOR FLOW01] до [COLOR FLOW03]: Цвет изменяется с разной скоростью.</li><li>Предустановленный цвет: [CRYSTAL]/[FLOWER]/[FOREST]/[GRADATION]/[OCEAN]/[RELAX]/[SUNSET]</li></ul>
[DAY COLOR]	Сохранение собственных цветов подсветки символьной кнопки для дневного и ночного времени. <b>1</b> [RED]/[GREEN]/[BLUE]: Выберите основной цвет. <b>2</b> От [00] до [31]: Выбор уровня.
[NIGHT COLOR]	Повторите действия 1 и 2 для всех первичных цветов. <ul style="list-style-type: none"><li>Настройка сохраняется в разделе [USER] меню [PRESET].</li><li>Цвета [NIGHT COLOR] и [DAY COLOR] изменяется путем включения и выключения фар автомобиля.</li></ul>
[MENU COLOR]	[ON]: При выполнении настроек в меню и в поиске списка цвет подсветки символьной кнопки изменяется на белый, кроме режима установки цвета.; [OFF]: Отмена.

## СПРАВОЧНЫЕ МАТЕРИАЛЫ

### ■ Обслуживание

#### Чистка устройства

В случае загрязнения протрите переднюю панель сухой силиконовой или мягкой тканью.

#### Очистка разъема

Отсоедините лицевую панель и аккуратно протрите разъем ватной палочкой. Будьте осторожны, чтобы не повредить разъем.



Разъем (на обратной стороне лицевой панели)

### ■ Дополнительная информация

Для: — Последние обновления встроенного программного обеспечения и последний список поддерживаемых функций  
— Любая другая последняя информация

Посетите <[www.jvc.net/cs/car/](http://www.jvc.net/cs/car/)>.

#### Воспроизводимые файлы

- Воспроизводимые аудиофайлы для запоминающего устройства USB большой емкости: MP3 (.mp3), WMA (.wma), WAV (.wav), FLAC (.flac)
  - Воспроизводимая файловая система устройств USB: FAT12, FAT16, FAT32
- Даже если аудиофайлы соответствуют перечисленным выше стандартам, при некоторых типах или состояниях носителей или устройств воспроизведение может оказаться невозможным.
- Чтобы ознакомиться с подробными сведениями и примечаниями относительно доступных для воспроизведения звуковых файлов, посетите <[www.jvc.net/cs/car/audiofile/](http://www.jvc.net/cs/car/audiofile/)>.

#### Об устройствах USB

- Запрещается подключать USB-носитель через USB-концентратор.
- Подключение кабеля, общая длина которого превышает 5 м, может привести к некорректному воспроизведению.
- Это устройство не распознает устройства USB с номинальным напряжением, отличным от 5 В, и номинальным током свыше 1 А.

## СПРАВОЧНЫЕ МАТЕРИАЛЫ

### Об iPod/iPhone

Made for

- iPod touch (5th и 6th generation)
- iPod nano (7th generation)
- iPhone 4S, 5, 5S, 5C, 6, 6 Plus, 6S, 6S Plus, SE, 7, 7 Plus, 8, 8 Plus, X
- Просмотр видеофайлов в меню "Videos" в режиме [HEAD MODE] невозможен.
- Порядок отображения песен в меню выбора данного устройства может отличаться от порядка песен в проигрывателе iPod/iPhone.
- Управление iPod невозможно, если на нем отображается текст "JVC" или "✓".
- В зависимости от версии операционной системы iPod/iPhone некоторые функции могут не работать на данном устройстве.

### Об устройствах Android

- Данное устройство поддерживает Android OS 4.1 и более поздних версий.
- Некоторые устройства Android (с OS 4.1 и более поздних версий) могут не поддерживать полностью Android Open Accessory (AOA) 2.0.
- Если устройство Android одновременно поддерживает запоминающие устройства большой емкости и AOA 2.0, данное устройство всегда воспроизводит через AOA 2.0 в качестве приоритета.

### Изменение отображаемой информации

Каждое нажатие кнопки   переключает отображаемую информацию.

- Если информация не доступна или не записана, отображается сообщение "NO TEXT", "NO NAME" или другая информация (например, название радиостанции) либо экран будет пустым.

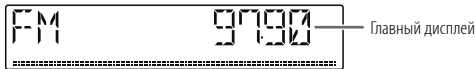

Название источника	Информация на дисплее: <b>Главный</b>
FM или AM	Частота ➔ Часы ➔ обратно к началу  Только для FM-радиостанций системы передачи цифровой информации: Название радиостанции/Тип программы ➔ Радиотекст ➔ Радиотекст+ ➔ Радиотекст+ название песни/Радиотекст+ исполнитель ➔ Частота ➔ Часы ➔ обратно к началу
USB	Для файлов MP3/WMA/WAV/FLAC: Название песни/Исполнитель ➔ Название альбома/Исполнитель ➔ Имя папки ➔ Имя файла ➔ Время воспроизведения ➔ Часы ➔ обратно к началу
iPod USB	Когда выбрано [HEAD MODE] (стр. 9): Название песни/Исполнитель ➔ Название альбома/Исполнитель ➔ Время воспроизведения ➔ Часы ➔ обратно к началу
ANDROID	Название источника ➔ Часы ➔ обратно к началу
AUX	Название источника ➔ Часы ➔ обратно к началу

### Доступные кириллические символы

Допустимые символы

Отображение индикаторов

А	Б	В	Г	Д	Е	Ж	З	И	Й	К	Л	М	Н	О	П	Р
Я	Б	В	Г	Д	Е	Ж	З	И	Й	К	Л	М	Н	О	П	Р
С	Т	У	Ф	Х	Ц	Ч	Ш	Щ	Ъ	Ы	Ь	Э	Ю	Я	Е	
С	Т	У	Ф	Х	Ц	Ч	Ш	Щ	Ъ	Ы	Ь	Э	Ю	Я	Е	

# УСТРАНЕНИЕ ПРОБЛЕМ

	Симптомы	Способы устранения
Общие характеристики	Звук не слышен.	<ul style="list-style-type: none"> <li>Установите оптимальный уровень громкости.</li> <li>Проверьте кабели и соединения.</li> </ul>
	Отображается надпись "MISWIRING CHECK WIRING THEN PWR ON".	Выключите питание, затем выполните проверку, чтобы убедиться, что контакты проводов динамиков должным образом изолированы. Снова включите питание.
	Отображается надпись "PROTECTING SEND SERVICE".	Отправьте устройство в ближайший сервисный центр.
	Источник нельзя выбрать.	Проверьте настройку [SOURCE SELECT]. (Стр. 5)
	Приемник не работает.	Выполните сброс устройства. (Стр. 3 или 4)
Радиоприемник	Правильные символы не отображаются.	<ul style="list-style-type: none"> <li>Данное устройство может отображать только буквы верхнего регистра, цифры и ограниченное число символов.</li> <li>В зависимости от выбранного вами языка отображения (стр. 6), некоторые символы могут отображаться неправильно.</li> </ul>
	<ul style="list-style-type: none"> <li>Слабый радиоприем.</li> <li>Статические помехи при прослушивании радио.</li> </ul>	Плотно вставьте антенну.
USB/iPod	Неправильный порядок воспроизведения.	Порядок воспроизведения определяется по имени файла (USB).
	Время от начала воспроизведения неправильное.	Это зависит от прежнего процесса записи (USB).
	Отображается сообщение "NOT SUPPORT", и дорожка пропускается.	Убедитесь в том, что дорожка имеет формат, поддерживаемый для воспроизведения. (Стр. 14, 15)
	Продолжает мигать текст "READING".	<ul style="list-style-type: none"> <li>Не используйте многоуровневую иерархическую структуру и много папок.</li> <li>Повторно подключите устройство (USB/iPod/iPhone).</li> </ul>

	Симптомы	Способы устранения
USB/iPod	Текст "CANNOT PLAY" мигает и/или подключенное устройство нельзя определить	<ul style="list-style-type: none"> <li>Убедитесь в том, что подключенное устройство совместимо с данным устройством, и что формат файлов поддерживается. (Стр. 14, 15)</li> <li>Повторно подключите устройство.</li> </ul>
	Проигрыватель iPod/iPhone не включается или не работает.	<ul style="list-style-type: none"> <li>Проверьте соединение между устройством и iPod/iPhone.</li> <li>Отключите и перезагрузите iPod/iPhone с помощью аппаратной перезагрузки.</li> </ul>
	"NO DEVICE"	Подсоедините устройство (USB/iPod/iPhone) и снова измените источник на USB/iPod/iPhone.
ANDROID	<ul style="list-style-type: none"> <li>Во время воспроизведения не слышен звук.</li> <li>Звук выводится только с устройства Android.</li> </ul>	<ul style="list-style-type: none"> <li>Повторно выполните подключение устройства Android.</li> <li>Запустите любой программный медиаплеер на устройстве Android и начните воспроизведение.</li> <li>Перезапустите текущий программный медиаплеер или используйте другой программный медиаплеер.</li> <li>Перезапустите устройство Android.</li> <li>Если это не решит проблему, подключенное устройство Android неспособно передавать аудиосигнал на данное устройство. (Стр. 15)</li> <li>Если USB-соединение не работает, подсоедините устройство Android через дополнительный входной разъем.</li> </ul>
	Продолжает мигать текст "NO DEVICE" или "READING".	<ul style="list-style-type: none"> <li>Повторно выполните подключение устройства Android.</li> <li>Если USB-соединение не работает, подсоедините устройство Android через дополнительный входной разъем.</li> </ul>
	Прерывистое воспроизведение или пропускается звук.	Выключите режим энергосбережения на устройстве Android.
	"CANNOT PLAY"	<ul style="list-style-type: none"> <li>Убедитесь, что устройство Android содержит аудиофайлы, доступные для воспроизведения.</li> <li>Повторно выполните подключение устройства Android.</li> <li>Перезапустите устройство Android.</li> </ul>

**При повторном возникновении проблем сбросьте устройство.  
(Стр. 3 или 4)**



# УСТАНОВКА И ПОДКЛЮЧЕНИЕ

## ▲ Предупреждение

- Устройство можно использовать только с источником питания 12 В постоянного тока с отрицательным заземлением.
- Отключите отрицательную клемму аккумулятора перед подключением проводов и монтажом.
- Не подключайте провод аккумулятора (жёлтый) и провод высокого напряжения (красный) к корпусу машины или проводу заземления (чёрный), чтобы не допустить короткое замыкание.
- Во избежание короткого замыкания:
  - Изолируйте неподсоединённые провода с помощью виниловой ленты.
  - После установки обязательно заземлите данное устройство на корпус автомобиля.
  - Закрепите провода с помощью фиксаторов кабеля и оберните провода, контактирующие с металлическими частями, виниловой лентой, чтобы защитить провода.

## ▲ Внимание

- В целях безопасности работа по подключению проводов и монтажу должна выполняться специалистами. Обратитесь к поставщику автомобильных аудиосистем.
- Данное устройство подлежит установке в консоль автомобиля. Не прикасайтесь к металлическим деталям устройства в процессе и на протяжении некоторого времени после завершения эксплуатации устройства. Температура металлических деталей, таких как радиатор охлаждения и кожух, существенно повышается.
- Не подключайте провода динамиков ⊖ к корпусу машины, проводу заземления (чёрный) или параллельно.
- Подключите динамики с максимальной мощностью более 50 Вт. Если максимальная мощность динамиков менее 50 Вт, измените значение параметра [AMP GAIN], чтобы не повредить динамики. (Стр. 12)
- Установите устройство под углом менее 30°.
- Если в электропроводке транспортного средства нет клеммы зажигания, подключите провод высокого напряжения (красный) к клемме на блоке плавких предохранителей, которая обеспечивает питание с напряжением 12 В постоянного тока и которая включается и выключается ключом зажигания.
- Держите все кабели вдали от тепловыделяющих металлических частей.
- После установки устройства, убедитесь в том, что все осветительные и электронные приборы вашего автомобиля работают в прежнем режиме.
- Если предохранитель сгорел, первым делом убедитесь в том, что кабели не касаются корпуса автомобиля, после чего замените предохранитель на аналогичный новый.

## Список деталей для установки

(A) Передняя панель (×1)



(B) Декоративная панель (×1)



(C) Посадочный корпус (×1)

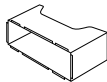

(D) Жгут проводов (×1)

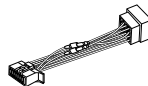

(E) Ключ для демонтажа (×2)



## Стандартная процедура

- 1 Извлеките ключ из замка зажигания, затем отсоедините разъем ⊖ автомобильного аккумулятора.
- 2 Правильно подключите провода.  
См. "Подключение проводов" на стр. 19.
- 3 Установите устройство в ваш автомобиль.  
См. "Установка устройства (установка в приборную панель)" на стр. 18.
- 4 Подключите клемму ⊖ автомобильного аккумулятора.
- 5 Отсоедините переднюю панель и выполните сброс устройства. (Стр. 3 или 4)

## Установка устройства (установка в приборную панель)

1

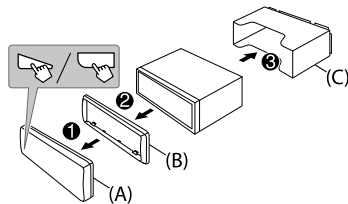

2

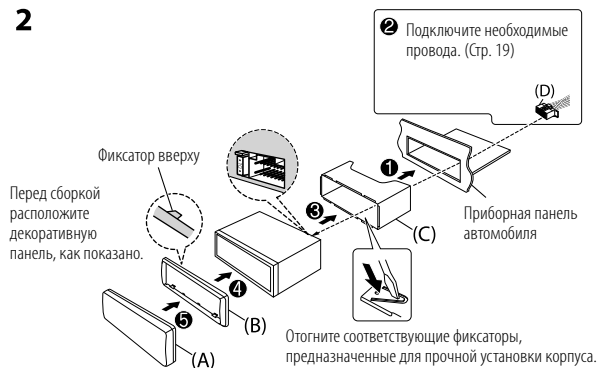

## Установка устройства без посадочного корпуса

- 1 Снимите посадочный корпус и декоративную панель с устройства.
- 2 Совместите отверстия в устройстве (с обеих сторон) с монтажной консолью автомобиля и закрепите устройство винтами (которые можно приобрести в магазине).

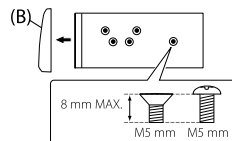

⚠ Используйте только специальные винты. Использование неподходящих винтов может привести к повреждению устройства.

## Демонтаж устройства

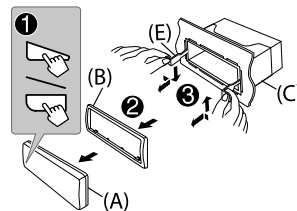

# УСТАНОВКА И ПОДКЛЮЧЕНИЕ

## Подключение проводов

При подсоединении внешнего усилителя подсоедините его провод заземления к корпусу автомобиля, чтобы предотвратить повреждение устройства.

### Подключение разъемов ISO на некоторых автомобилях VW/Audi или Opel (Vauxhall)

Возможно, потребуется изменить схему соединений для прилагаемого жгута проводов, как показано на рисунке.

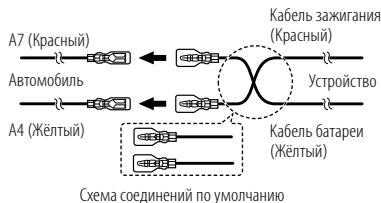

### Если в автомобиле отсутствует разъем ISO

Рекомендуется устанавливать устройство с использованием имеющегося в продаже жгута проводов, специально предназначенного для вашего автомобиля, и, в целях вашей безопасности, поручить эту работу профессионалам. Обратитесь к поставщику автомобильных аудиосистем.

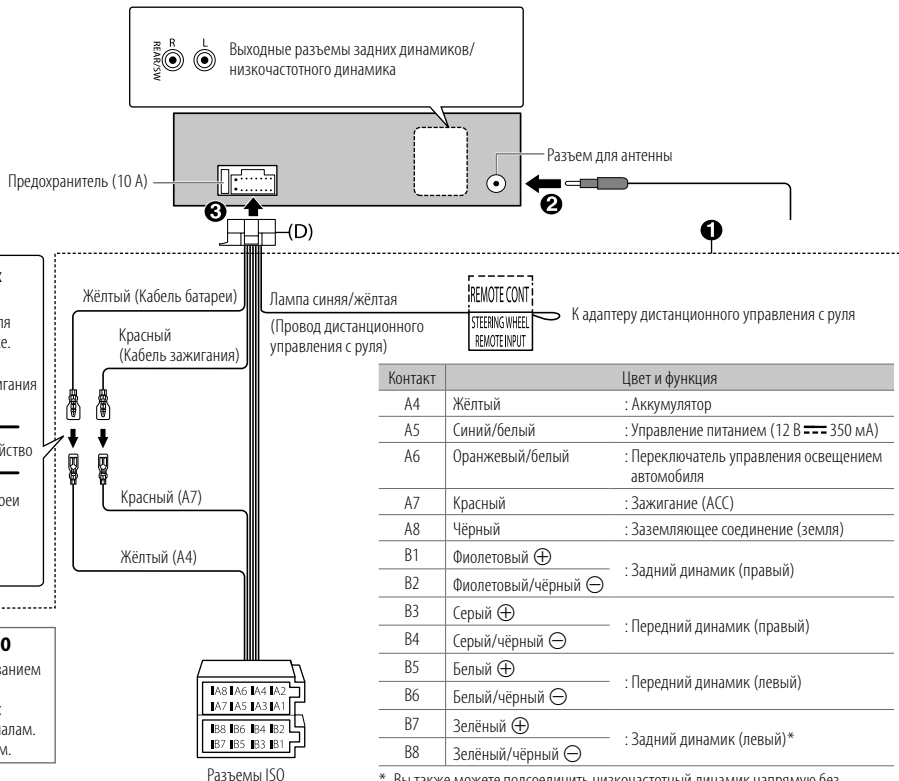

\* Вы также можете подключить низкочастотный динамик напрямую без внешнего усилителя низкочастотного динамика. Для настройки, см. стр. 12.

# ТЕХНИЧЕСКИЕ ХАРАКТЕРИСТИКИ

Тюнер	FM	Диапазон частот	87,5 МГц — 108,0 МГц (интервалом 50 кГц)
		Полезная чувствительность (отношение сигнал/шум = 26 дБ)	0,71 мкВ/75 Ом (8,2 дБф)
		Пороговая чувствительность (ДИН отношение сигнал/шум = 46 дБ)	2,0 мкВ/75 Ом
		Частотная характеристика (±3 дБ)	30 Гц — 15 кГц
		Отношение сигнал/шум (MONO)	64 дБ
		Разделение стереоканалов (1 кГц)	40 дБ
	AM (MW)	Диапазон частот	531 кГц — 1 611 кГц (интервалом 9 кГц)
Полезная чувствительность (отношение сигнал/шум = 20 дБ)		28,2 мкВ (29 дБмк)	
AM (LW)	Диапазон частот	153 кГц — 279 кГц (интервалом 9 кГц)	
	Полезная чувствительность (отношение сигнал/шум = 20 дБ)	50 мкВ (33,9 дБмк)	
USB	USB-стандарт	USB 1.1, USB 2.0 (Полноскоростной)	
	Совместимые устройства	Запоминающее устройство большой емкости	
	Система файлов	FAT12/16/32	
	Максимальный ток источника питания	Постоянный ток 5 В $\overline{\text{---}}$ 1 А	
	Преобразователь (D/A) с цифровым фильтром	24 бит	
	Частотная характеристика (±1 дБ)	20 Гц — 20 кГц	
	Отношение сигнал/шум (1 кГц)	92 дБ	
	Динамический диапазон	88 дБ	
	Разделение каналов	83 дБ	
	MP3-декодирование	В соответствии с аудиоуровнем-3 стандарта MPEG-1/2	
WMA-декодирование	Совместимо с Windows Media Audio		

USB	WAV-декодирование	Линейный PCM
	FLAC-декодирование	Файлы FLAC, до 16 бит/48 кГц
Вспом. оборуд.	Частотная характеристика (±3 дБ)	20 Гц — 20 кГц
	Максимальное напряжение на входе	1 000 мВ
	Полное сопротивление на входе	30 кОм
Звук	Максимальная выходная мощность	50 Вт × 4 или 50 Вт × 2 + 50 Вт × 1 (Низкочастотный динамик = 4 Ом)
	Полный диапазон частот (еёе чем 1 % THD)	22 Вт × 4
	Полное сопротивление катушки громкоговорителя	4 Ом — 8 Ом
	Уровень/нагрузка предусилителя (USB)	Нагрузка 2 500 мВ/10 кОм
	Полное сопротивление выхода предусилителя	≤ 600 Ом
Общие характеристики	Рабочее напряжение	Аккумуляторная система напряжением 12 В постоянного тока
	Установочные размеры (Ш × В × Г)	182 мм × 53 мм × 100 мм
	Вес нетто (включая декоративную панель и посадочный корпус)	0,6 кг

Данные могут быть изменены без уведомления.







## libFLAC

Copyright (C) 2000-2009 Josh Coalson

Copyright (C) 2011-2013 Xiph.Org Foundation

Redistribution and use in source and binary forms, with or without modification, are permitted provided that the following conditions are met:

- Redistributions of source code must retain the above copyright notice, this list of conditions and the following disclaimer.
- Redistributions in binary form must reproduce the above copyright notice, this list of conditions and the following disclaimer in the documentation and/or other materials provided with the distribution.
- Neither the name of the Xiph.org Foundation nor the names of its contributors may be used to endorse or promote products derived from this software without specific prior written permission.

THIS SOFTWARE IS PROVIDED BY THE COPYRIGHT HOLDERS AND CONTRIBUTORS "AS IS" AND ANY EXPRESS OR IMPLIED WARRANTIES, INCLUDING, BUT NOT LIMITED TO, THE IMPLIED WARRANTIES OF MERCHANTABILITY AND FITNESS FOR A PARTICULAR PURPOSE ARE DISCLAIMED. IN NO EVENT SHALL THE FOUNDATION OR CONTRIBUTORS BE LIABLE FOR ANY DIRECT, INDIRECT, INCIDENTAL, SPECIAL, EXEMPLARY, OR CONSEQUENTIAL DAMAGES (INCLUDING, BUT NOT LIMITED TO, PROCUREMENT OF SUBSTITUTE GOODS OR SERVICES; LOSS OF USE, DATA, OR PROFITS; OR BUSINESS INTERRUPTION) HOWEVER CAUSED AND ON ANY THEORY OF LIABILITY, WHETHER IN CONTRACT, STRICT LIABILITY, OR TORT (INCLUDING NEGLIGENCE OR OTHERWISE) ARISING IN ANY WAY OUT OF THE USE OF THIS SOFTWARE, EVEN IF ADVISED OF THE POSSIBILITY OF SUCH DAMAGE.

- Microsoft and Windows Media are either registered trademarks or trademarks of Microsoft Corporation in the United States and/or other countries.
- Use of the Made for Apple badge means that an accessory has been designed to connect specifically to the Apple product(s) identified in the badge and has been certified by the developer to meet Apple performance standards. Apple is not responsible for the operation of this device or its compliance with safety and regulatory standards. Please note that the use of this accessory with an Apple product may affect wireless performance.
- Apple, iPhone, iPod, iPod nano, and iPod touch are trademarks of Apple Inc., registered in the U.S. and other countries.
- Android is a trademark of Google LLC.